

MÁQUINA FLORESTAL 2654G



JOHN DEERE





MÁQUINA FLORESTAL 2654G

VENÇA A MADEIRA MAIS FORTE.

Quem trabalha na floresta sabe que lidar com madeira é uma rotina difícil. Você precisa estar na sua melhor forma, todos os dias. Seu equipamento também. Então, pedimos algumas sugestões para que nossas máquinas florestais fossem melhores do que nunca para cortadores de árvore como você. Depois de dedicar milhares de horas para reprojeter componentes, testar estruturas e implementar grandes atualizações na cabine, que definem padrões de conforto e segurança, nossa Máquina Florestal 2654G está mais do que pronta para ajudar você a enfrentar o que encontrar na floresta.

Projetada para durar

A arquitetura elétrica mais confiável reduz os chicotes elétricos e o número de conectores, fusíveis e relés em aproximadamente 25% em comparação aos modelos anteriores. Melhoramos a estrutura superior e a estrutura X do material rodante para aumentar a vida útil. Resfriadores grandes de alta capacidade com fluxo de ar otimizado ajudam a reduzir as temperaturas de operação hidráulica, maximizando a durabilidade dos componentes.

Você se tornará fã dessa máquina

O ventilador de velocidade variável acionado hidráulicamente é ativado apenas quando necessário, para economizar energia e combustível. A função de reversão padrão reverte automaticamente o fluxo de ar para ejetar detritos dos núcleos do arrefecedor, diminuindo a frequência de manutenção do arrefecedor.

Faz o trabalho duro parecer fácil

Com mais três polegadas de espaço para as pernas em relação aos modelos anteriores, a cabine tem isolamento por afastamento para reduzir ruídos e vibrações, amortecer a condução em terrenos acidentados e minimizar substancialmente a fadiga. As alavancas piloto de curto alcance e ergonômicas permitem controle suave e preciso na ponta dos dedos com menos movimento ou esforço.



O AUMENTO DE 19% **NO ESFORÇO DE TRACÇÃO MELHORA** **A CAPACIDADE DA MÁQUINA**

Pensamento voltado para o futuro

As duas opções de cabine aumentam significativamente o conforto do operador. A cabine com entrada lateral é 25% maior do que o modelo anterior. A cabine com entrada traseira opcional possui janelas no piso e janelas de policarbonato moldadas por injeção, que permitem excelente visibilidade das esteiras e da área de trabalho. O design com a cabine na dianteira aumenta a visibilidade à direita.

Mais contato com o solo

As estruturas de esteira mais longas, opcionais na 2654G, aumentam a superfície de contato das esteiras com o solo para melhorar a estabilidade e aumentar a capacidade de elevação em 14% em relação ao modelo anterior.

Mestre de manobrabilidade

Com o aumento de 19% no esforço de tração, a máquina consegue lidar melhor com terrenos íngremes ou difíceis, neve profunda e pântanos.

Sem meio termo

O sistema de controle hidráulico de “meia alavanca” reduz o consumo de combustível de 3% a 5% em comparação com a Máquina Florestal 2654D, dependendo da aplicação. O acesso de serviço ao nível do solo e a localização conveniente dos filtros, dos locais de abastecimento de fluido e dos pontos de lubrificação facilitam as verificações diárias e a manutenção preventiva.

MÁQUINA FLORESTAL 2654G

A TECNOLOGIA AO SEU DISPOR NA FLORESTA E NO ESCRITÓRIO.

Coordene sua operação e a produtividade da sua equipe onde quer que você esteja com os Equipamentos Florestais de Precisão John Deere e nossas principais soluções de tecnologia.

CARACTERÍSTICAS

Inteligência central

Sua máquina de Equipamentos Florestais John Deere chega da fábrica equipada com um potente conjunto de tecnologias e recursos já integrados. Cada um desempenha um papel importante no gerenciamento da integridade e do desempenho de sua frota geral de equipamentos:

- A conectividade ao **JDLink™** permite rastrear seu equipamento, ver quais máquinas estão em uso e saber se elas estão sendo utilizadas adequadamente e com a máxima produtividade e eficiência.
- Habilitado pelo JDLink, o **John Deere Connected Support™** utiliza um conjunto de ferramentas de concessionário e de fábrica projetadas para oferecer maior tempo de atividade e produtividade e custos operacionais diários mais baixos.
- A **Capacidade de Programação e Diagnóstico Remotos** dentro do John Deere Connected Support ajuda seu concessionário a avisar sobre qualquer problema com a máquina, muitas vezes antes mesmo de você saber que há algo errado, e iniciar soluções sem cobrança da visita de um técnico ao seu local de trabalho.
- Nossa abordagem dupla avançada de **Condições da Máquina** combina a experiência dos especialistas em tecnologia de nossos distribuidores com os especialistas de dados de nosso Centro de Monitoramento de Condições da Máquina (MHMC). Como parte do John Deere Connected Support, as informações de milhares de máquinas conectadas passam pelo MHMC, permitindo que nossos especialistas identifiquem tendências e desenvolvam protocolos de manutenção preventiva e reparação novos e melhorados.

Equipamentos Florestais de Precisão

Acabe com as suposições ao planejar, implementar e monitorar sua operação de extração de madeira. As ferramentas do nosso sistema de planejamento e rastreamento de produção ampliam os principais recursos tecnológicos que vêm como padrão em todas as máquinas de Equipamentos Florestais John Deere para criar várias possibilidades novas e avançadas:

- **TimberMatic™ Maps** é uma solução inovadora de software integrado que ajuda você a reimaginar seus locais de trabalho. Visualizações de produção em tempo real, rotas otimizadas e conexões sem fio compartilhadas entre máquinas facilitam ainda mais elevar o nível da sua operação florestal.
- O **TimberManager™** é uma solução baseada na web para PCs, tablets e celulares que permite acompanhar o progresso do local de trabalho. Combinado com o TimberMatic Maps, esse software oferece visibilidade completa da sua operação, desde a terra ceifada até máquinas específicas, para simplificar a comunicação, analisar tarefas e aumentar a produtividade:
 - O **Monitoramento Remoto** permite acompanhar as condições e o desempenho da sua frota de qualquer lugar.
 - O **Rastreamento Preciso do Progresso** permite definir as metas que sua equipe deve cumprir ao longo do dia.
 - A **Visualização da Produção em Tempo Real** exibe o progresso, incluindo a contagem de árvores, a área colhida e a tonelagem estimada.
 - O **Mapeamento Simplificado** dos dados da máquina e o rastreamento de localização baseado em GPS mostra contagens precisas de troncos e toras.
 - As **Atualizações em Tempo Real** permitem ajustar o curso ou eliminar tarefas, se necessário, para manter um fluxo de trabalho estável.
 - A **Otimização da Frota** vai além do gerenciamento de máquinas para ajudar a melhorar a eficiência do seu negócio.



JOHN DEERE EQUIPAMENTOS FLORESTAIS DE PRECISÃO

FERRAMENTAS QUE PERMITEM
PLANEJAMENTO E RASTREAMENTO
DE PRODUÇÃO

2654G MÁQUINA FLORESTAL ESPECIFICAÇÕES

Motor		Construtor de Estradas/Processador 2654G		
Fabricante e Modelo	John Deere PowerTech™ PVS 6.8 L	John Deere PowerTech™ Plus 6.8 L	John Deere PowerTech Plus 6.8 L	
Padrão de Emissão de Motores Não Rodoviários	Final Tier 4 (FT4) da EPA/Estágio IV da EU	Tier 3 da EPA/Estágio IIIA da EU	Tier 2 da EPA/Estágio II da EU	
Potência Nominal Líquida (ISO 9249)	145 kW (194 hp) a 2.100 rpm	145 kW (194 hp) a 2.100 rpm	145 kW (194 hp) a 2.100 rpm	
Cilindros	6	6	6	
Cilindrada do Motor	6,8 L (415 cu. in.)	6,8 L (415 cu. in.)	6,8 L (415 cu. in.)	
Capacidade Fora de Nível	70% (35 graus)	70% (35 graus)	70% (35 graus)	
Aspiração	Turboalimentado, arrefecedor do ar de carga ar-ar	Turboalimentado, arrefecedor do ar de carga ar-ar	Turboalimentado, arrefecedor do ar de carga ar-ar	
Filtro de Óleo, Montado Remotamente	Filtro roscado de fluxo integral	Filtro roscado de fluxo integral	Filtro roscado de fluxo integral	
Arrefecimento				
Transmissão do ventilador	Ventilador hidráulico de arrefecimento sob demanda do tipo sucção com acionamento montado remotamente e ventilador reversível padrão			
Sistema de Transmissão				
Propulsor de 2 velocidades com câmbio automático				
Velocidade de Deslocamento Máxima				
Baixa	2,6 km/h (1.6 mph)			
Alta	3,9 km/h (2.4 mph)			
Força de Tração	30.350 kgf (66,910 lbf)			
Sistema Hidráulico				
Centro aberto, operado por piloto				
Bombas Principais				
Fluxo Nominal Máximo x 2	2 bombas de deslocamento variável 248 L/m (65.5 gpm)			
Pressão de Operação do Sistema				
Circuitos do Implemento	34.300 kPa (4,975 psi)			
Amplificação de Potência	38.000 kPa (5,511 psi)			
Controles				
Alavancas do piloto, curso curto, piloto hidráulico de baixo esforço com alavanca de fechamento				
Sistema Elétrico				
		<i>FT4 da EPA/Estágio IV da EU</i>	<i>Tier 3 da EPA/Estágio IIIA da EU / Tier 2 da EPA/Estágio II da EU</i>	
Tensão do Sistema	24 V		24 V	
Classificação do Alternador	150 A		130 A	
Luzes (padrão)				
Trabalho	14 LEDs		14 LEDs	
Serviço				
Com Cabine com Entrada Lateral	5 LEDs (compartimentos)		5 LEDs (compartimentos)	
Com Cabine com Entrada Traseira	6 LEDs (compartimentos e elevador)		6 LEDs (compartimentos e elevador)	
Acesso	1 LED (cabine traseira direita)		1 LED (cabine traseira direita)	
Material Rodante				
Roletes (por lado)	2,62 m (8 ft. 7 in.)		2,79 m (9 ft. 2 in.) LC	
Transportador	2		2	
Esteira	8		9	
Sapatas, Garras Duplas (por lado)	45		48	
Passo do Material Rodante	216 mm (8.5 in.)		216 mm (8.5 in.)	
Pressão Sobre o Solo		Construtor de Estradas 2654G		
Material Rodante	2,62 m (8 ft. 7 in.)	2,79 m (9 ft. 2 in.) LC	Processador 2654G	
Sapatas de Garra Dupla de 700 mm (28 in.)	61,5 kPa (8.92 psi)	56,2 kPa (8.15 psi)	63,5 kPa (9.20 psi)	58,0 kPa (8.41 psi)

Embora sejam fornecidas informações gerais, imagens e descrições, algumas ilustrações e textos podem incluir opções de produtos e implementos NÃO DISPONÍVEIS em todas as regiões e, em alguns países, os produtos e acessórios podem precisar de modificações ou acréscimos para garantir a conformidade com os regulamentos locais desses países.

Mecanismo de Giro	Construtor de Estradas/Processador 2654G
Velocidade de Giro	10,6 rpm
Torque de Giro	107.869 Nm (79,560 lb.-ft.)

Estação do Operador

Altura do Operador a Partir do Solo (nível dos olhos)	
Cabine Florestal com Entrada Lateral	3.085 mm (10 ft. 2 in.)
Cabine da Carregadeira de Toras com Entrada Traseira	4.432 mm (14 ft. 6 in.)

Câmera retrovisora padrão

Maior Facilidade de Manutenção

Capacidades de Reabastecimento

Tanque de Combustível	800,0 L (211 gal.)
Sistema de Arrefecimento	23,0 L (6.0 gal.)
Tanque de Fluido de Exaustão de Diesel (DEF) (apenas FT4)	42,4 L (11.2 gal.)
Cárter do Motor (incluindo filtro)	20,0 L (20.6 qt.)
Óleo do Tanque Hidráulico	147,6 L (39.0 gal.)

Pesos Operacionais

Construtor de Estradas 2654G Processador 2654G

Com tanque de combustível cheio, operador de 79 kg (175 lb.), elevador de 7 pol. e cabine florestal com entrada lateral, contrapeso padrão de 4.547 kg (10,022 lb.), sapatas de garra dupla de 700 mm (28 in.) e material rodante de 2,62 m (8 ft. 7 in.); nenhum acessório incluído

	FT4 da EPA/Estágio IV da EU	Tier 3 da EPA/Estágio IIIA da EU / Tier 2 da EPA/Estágio II da EU	FT4 da EPA/Estágio IV da EU	Tier 3 da EPA/Estágio IIIA da EU / Tier 2 da EPA/Estágio II da EU
Peso Operacional SAE	33.272 kg (73,353 lb.)	33.046 kg (72,853 lb.)	34.317 kg (75,656 lb.)	34.090 kg (75,156 lb.)

Componentes Opcionais (adicionar peso)

Cabine com Entrada Traseira (elevador de 60 pol.)	671 kg (1,480 lb.)	671 kg (1,480 lb.)
Cabine Dianteira	739 kg (1,630 lb.)	739 kg (1,630 lb.)
Contrapeso Extrapesado	1.383 kg (3,049 lb.)	1.383 kg (3,049 lb.)
Material rodante LC de 2,79 m (9 ft. 2 in.)	790 kg (1,741 lb.)	790 kg (1,741 lb.)

Dimensões Operacionais

Com equipamento padrão, sapatas de 700 mm (28 in.), contrapeso de 4.547 kg (10,022 lb.), tanque de combustível cheio e operador de 79 kg (175 lb.)

	Braço de 2,95 m (9 ft. 8 in.); Caçamba de 996 kg (2,195 lb.), 1,06 m³ (1.38 cu. yd.), 1,065 mm (42 in.)	Braço do Processador de 3,40 m (11 ft. 2 in.)
A Alcance Máximo	10,16 m (33 ft. 4 in.)	8,94 m (29 ft. 4 in.)
A' Alcance Máximo no Nível do Solo	9,91 m (32 ft. 6 in.)	8,64 m (28 ft. 4 in.)
B Profundidade Máxima de Trabalho	6,25 m (20 ft. 6 in.)	4,85 m (15 ft. 11 in.)
C Altura Máxima de Trabalho	10,64 m (34 ft. 11 in.)	9,88 m (32 ft. 5 in.)
D Altura Máxima do Nível de Toras	7,95 m (26 ft. 1 in.)	7,47 m (24 ft. 6 in.)
E Raio de Giro Mínimo	3,23 m (10 ft. 7 in.)	2,82 m (9 ft. 3 in.)
F Raio de Giro da Traseira	3,28 m (10 ft. 9 in.)	3,28 m (10 ft. 9 in.)

Construtor de Estradas 2654G

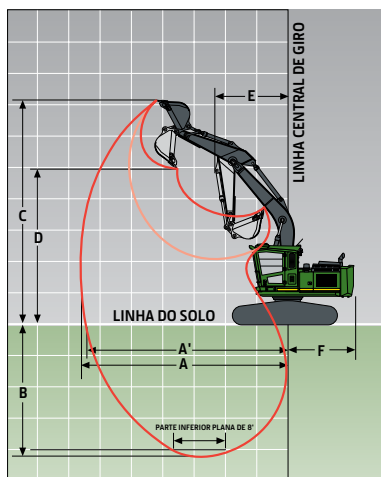

Processador 2654G

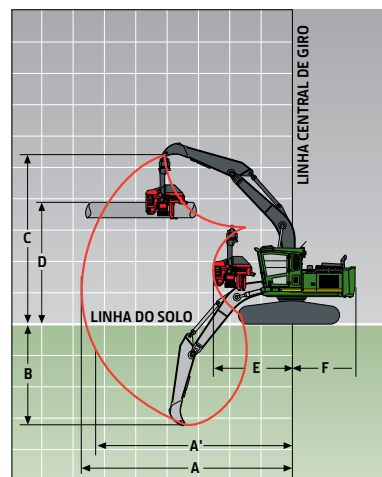

Embora sejam fornecidas informações gerais, imagens e descrições, algumas ilustrações e textos podem incluir opções de produtos e implementos NÃO DISPONÍVEIS em todas as regiões e, em alguns países, os produtos e acessórios podem precisar de modificações ou acréscimos para garantir a conformidade com os regulamentos locais desses países.

2654G MÁQUINA FLORESTAL ESPECIFICAÇÕES (continuação)

Dimensões da Máquina	Construtor de Estradas 2654G		Processador 2654G	
Material Rodante	2,62 m (8 ft. 7 in.)	2,79 m (9 ft. 2 in.) LC	2,62 m (8 ft. 7 in.)	2,79 m (9 ft. 2 in.) LC
A Altura de Transporte da Máquina				
Cabine com Entrada Lateral	3,84 m (12 ft. 7 in.)	3,84 m (12 ft. 7 in.)	3,96 m (13 ft. 0 in.)	3,96 m (13 ft. 0 in.)
Cabine com Entrada Traseira	3,76 m (12 ft. 4 in.)	3,76 m (12 ft. 4 in.)	3,96 m (13 ft. 0 in.)	3,96 m (13 ft. 0 in.)
B Comprimento Total	10,29 m (33 ft. 9 in.)	10,29 m (33 ft. 9 in.)	10,34 m (33 ft. 11 in.)	10,34 m (33 ft. 11 in.)
C Comprimento da Extremidade Traseira/ Raio de Giro	3,20 m (10 ft. 6 in.)	3,20 m (10 ft. 6 in.)	3,20 m (10 ft. 6 in.)	3,20 m (10 ft. 6 in.)
D Distância Entre Roda-Guia/Linha Central da Roda Dentada	3,73 m (12 ft. 3 in.)	4,06 m (13 ft. 4 in.)	3,73 m (12 ft. 3 in.)	4,06 m (13 ft. 4 in.)
E Comprimento do Material Rodante	4,70 m (15 ft. 5 in.)	5,03 m (16 ft. 6 in.)	4,70 m (15 ft. 5 in.)	5,03 m (16 ft. 6 in.)
F Folga do Contrapeso	1,40 m (4 ft. 7 in.)	1,40 m (4 ft. 7 in.)	1,40 m (4 ft. 7 in.)	1,40 m (4 ft. 7 in.)
G Largura da Estrutura Superior	3,38 m (11 ft. 1 in.)	3,38 m (11 ft. 1 in.)	3,38 m (11 ft. 1 in.)	3,38 m (11 ft. 1 in.)
H Altura de Operação da Cabine				
Cabine com Entrada Lateral	3,84 m (12 ft. 7 in.)	3,84 m (12 ft. 7 in.)	3,84 m (12 ft. 7 in.)	3,84 m (12 ft. 7 in.)
Cabine com Entrada Traseira	5,18 m (17 ft. 0 in.)	5,18 m (17 ft. 0 in.)	5,18 m (17 ft. 0 in.)	5,18 m (17 ft. 0 in.)
H' Altura da Cabine Inclinada (cabine com entrada traseira)	3,76 m (12 ft. 4 in.)	3,76 m (12 ft. 4 in.)	3,76 m (12 ft. 4 in.)	3,76 m (12 ft. 4 in.)
I Largura da Esteira com Sapatas de Garra Dupla de 700 mm (28 in.)	0,71 m (28 in.)	0,71 m (28 in.)	0,71 m (28 in.)	0,71 m (28 in.)
J Centro da Roda Dentada ao Centro da Roda Dentada	2,62 m (8 ft. 7 in.)	2,79 m (9 ft. 2 in.)	2,62 m (8 ft. 7 in.)	2,79 m (9 ft. 2 in.)
K Distância até o Solo	0,71 m (28 in.)	0,76 m (30 in.)	0,71 m (28 in.)	0,76 m (30 in.)
L Largura do Material Rodante com Sapatos de Garra Dupla de 660 mm (26 in.) ou 700 mm (28 in.)	3,33 m (10 ft. 11 in.)	3,53 m (11 ft. 7 in.)	3,33 m (10 ft. 11 in.)	3,53 m (11 ft. 7 in.)

Construtor de Estradas 2654G – Cabine com Entrada Lateral

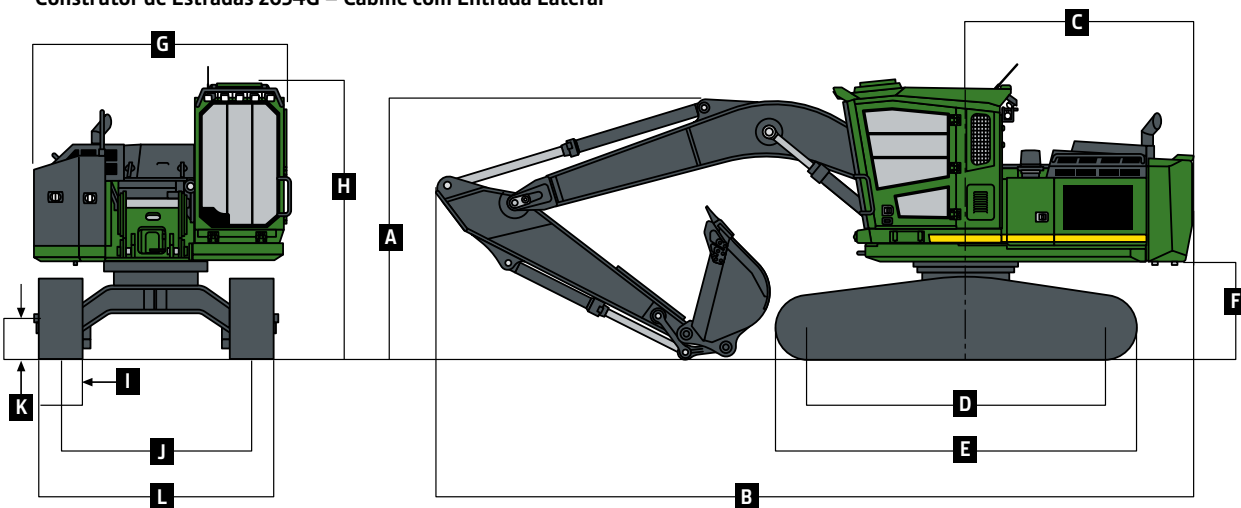

Embora sejam fornecidas informações gerais, imagens e descrições, algumas ilustrações e textos podem incluir opções de produtos e implementos NÃO DISPONÍVEIS em todas as regiões e, em alguns países, os produtos e acessórios podem precisar de modificações ou acréscimos para garantir a conformidade com os regulamentos locais desses países.

Construtor de Estradas 2654G – Cabine com Entrada Traseira

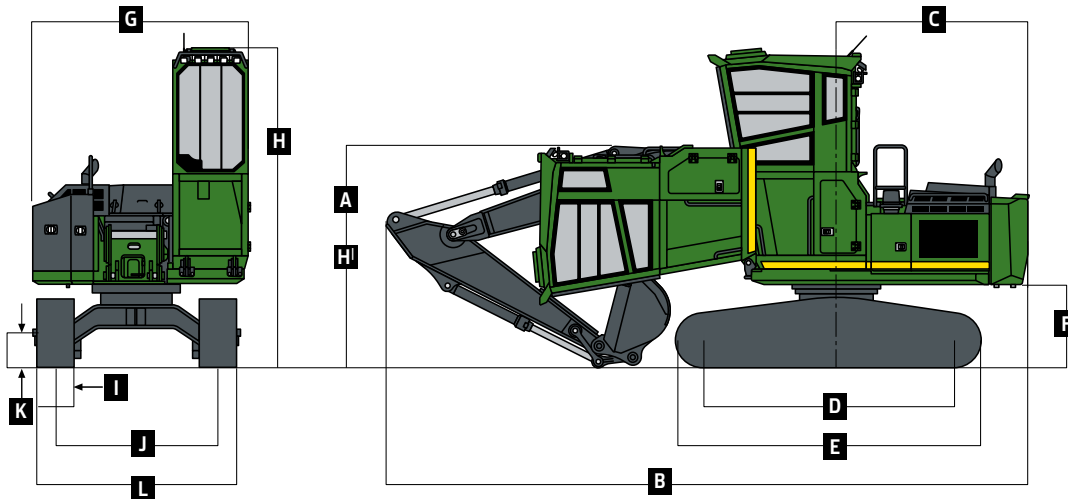

Processador 2654G – Cabine com Entrada Lateral

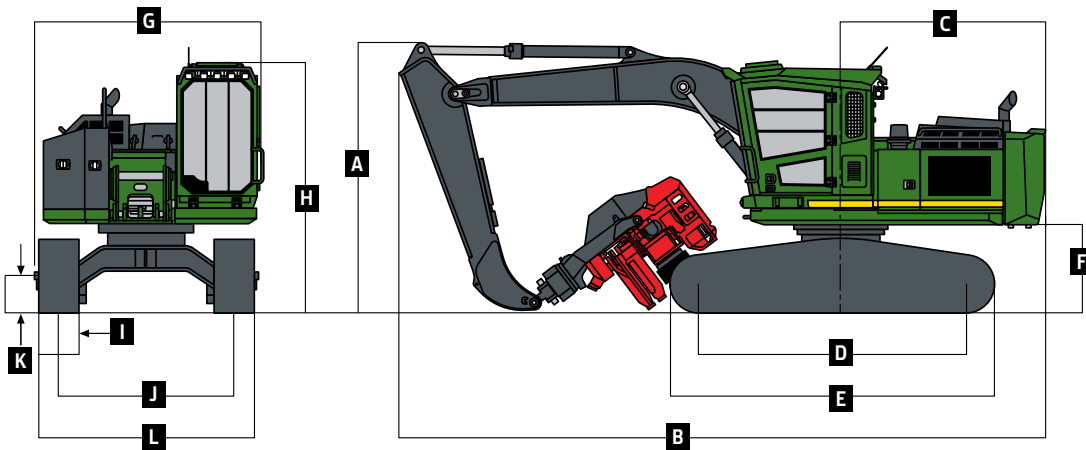

Processador 2654G – Cabine com Entrada Traseira

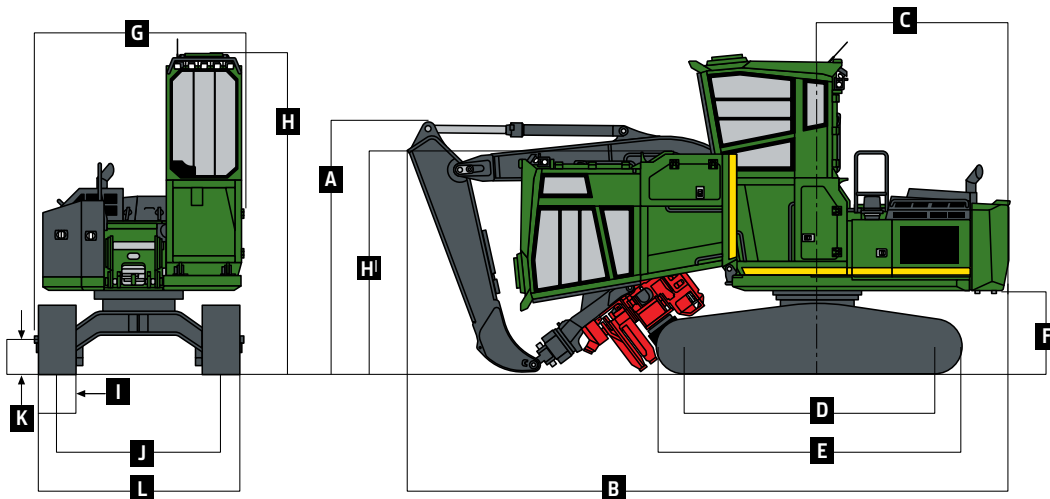

2654G MÁQUINA FLORESTAL ESPECIFICAÇÕES (continuação)

O peso de acessórios não está incluído ao calcular as capacidades de elevação. Fonte em **negrito** indica capacidade hidráulicamente limitada com amplificação de potência; fonte fina indica capacidades limitadas pela estabilidade, em kg (lb). Os valores não devem exceder 87% das capacidades hidráulicas ou 75% do peso necessário para tombar a máquina.

Capacidade de Elevação — Construtor de Estradas 2654G com material rodante de 2,62 m (8 Ft. 7 in.), sapatas de 700 mm (28 in.) e contrapeso padrão; pino sem revestimento

Altura do Pino da Articulação da Caçamba	3,1 m (10 ft.)		4,6 m (15 ft.)		6,1 m (20 ft.)		7,6 m (25 ft.)	
	Sobre a Dianteira	Sobre a Lateral	Sobre a Dianteira	Sobre a Lateral	Sobre a Dianteira	Sobre a Lateral	Sobre a Dianteira	Sobre a Lateral
7,6 m (25 ft.)					5.480 (12,070)	5.480 (12,070)		
6,1 m (20 ft.)					5.720 (12,610)	5.720 (12,610)	5.490 (12,090)	5.490 (12,090)
4,6 m (15 ft.)	11.490 (25,320)	11.490 (25,320)	7.860 (17,320)	7.860 (17,320)	6.430 (14,160)	6.430 (14,160)	5.720 (12,610)	5.720 (12,610)
3,1 m (10 ft.)			9.820 (21,640)	9.820 (21,640)	7.330 (16,170)	7.330 (16,170)	6.140 (13,540)	5.850 (12,890)
1,5 m (5 ft.)			11.250 (24,790)	11.250 (24,790)	8.130 (17,920)	7.700 (16,970)	6.550 (14,430)	5.670 (12,490)
Linha do Solo	17.240 (37,990)	17.240 (37,990)	11.710 (25,810)	11.210 (24,720)	8.550 (18,850)	7.480 (16,490)	6.750 (14,870)	5.550 (12,230)
-1,5 m (-5 ft.)	16.060 (35,390)	16.060 (35,390)	11.340 (25,000)	11.190 (24,660)	8.450 (18,620)	7.420 (16,360)	6.520 (14,360)	5.540 (12,200)
-3,1 m (-10 ft.)	13.930 (30,690)	13.930 (30,690)	10.150 (22,360)	10.150 (22,360)	7.580 (16,700)	7.530 (16,590)		
-4,6 m (-15 ft.)			7.510 (16,550)	7.510 (16,550)				

Capacidade de Elevação — Construtor de Estradas 2654G com material rodante LC de 2,79 m (9 ft. 2 in.), sapatas de 700 mm (28 in.) e contrapeso padrão; pino sem revestimento

7,6 m (25 ft.)					5.480 (12,070)	5.480 (12,070)		
6,1 m (20 ft.)					5.720 (12,610)	5.720 (12,610)	5.490 (12,090)	5.490 (12,090)
4,6 m (15 ft.)	11.490 (25,320)	11.490 (25,320)	7.860 (17,320)	7.860 (17,320)	6.430 (14,160)	6.430 (14,160)	5.720 (12,610)	5.720 (12,610)
3,1 m (10 ft.)			9.820 (21,640)	9.820 (21,640)	7.330 (16,170)	7.330 (16,170)	6.140 (13,540)	6.140 (13,540)
1,5 m (5 ft.)			11.250 (24,790)	11.250 (24,790)	8.130 (17,920)	8.130 (17,920)	6.550 (14,430)	6.250 (13,770)
Linha do Solo	17.240 (37,990)	17.240 (37,990)	11.710 (25,810)	11.710 (25,810)	8.550 (18,850)	8.290 (18,270)	6.750 (14,870)	6.130 (13,500)
-1,5 m (-5 ft.)	16.060 (35,390)	16.060 (35,390)	11.340 (25,000)	11.340 (25,000)	8.450 (18,620)	8.230 (18,140)	6.520 (14,360)	6.110 (13,480)
-3,1 m (-10 ft.)	13.930 (30,690)	13.930 (30,690)	10.150 (22,360)	10.150 (22,360)	7.580 (16,700)	7.580 (16,700)		
-4,6 m (-15 ft.)			7.510 (16,550)	7.510 (16,550)				

Embora sejam fornecidas informações gerais, imagens e descrições, algumas ilustrações e textos podem incluir opções de produtos e implementos NÃO DISPONÍVEIS em todas as regiões e, em alguns países, os produtos e acessórios podem precisar de modificações ou acréscimos para garantir a conformidade com os regulamentos locais desses países.

O peso de acessórios não está incluído ao calcular as capacidades de elevação. Fonte em **negrito** indica capacidade hidráulicamente limitada com amplificação de potência; fonte fina indica capacidades limitadas pela estabilidade, em kg (lb). Os valores não devem exceder 87% das capacidades hidráulicas ou 75% do peso necessário para tombar a máquina.

Capacidade de Elevação — Processador 2654G com material rodante de 2,62 m (8 ft. 7 in.), sapatas de 700 mm (28 in.) e contrapeso padrão; pino sem revestimento								
Altura do Pino da Articulação da Caçamba	3,1 m (10 ft.)		4,6 m (15 ft.)		6,1 m (20 ft.)		7,6 m (25 ft.)	
	Sobre a Dianteira	Sobre a Lateral	Sobre a Dianteira	Sobre a Lateral	Sobre a Dianteira	Sobre a Lateral	Sobre a Dianteira	Sobre a Lateral
7,6 m (25 ft.)					5.090 (11,230)	5.090 (11,230)		
6,1 m (20 ft.)			5.710 (12,590)	5.710 (12,590)	5.410 (11,920)	5.410 (11,920)	5.250 (11,570)	5.250 (11,570)
4,6 m (15 ft.)	9.960 (21,960)	9.960 (21,960)	7.330 (16,150)	7.330 (16,150)	6.170 (13,610)	6.170 (13,610)	5.570 (12,280)	5.570 (12,280)
3,1 m (10 ft.)	15.830 (34,880)	15.830 (34,880)	9.430 (20,780)	9.430 (20,780)	7.170 (15,810)	7.170 (15,810)	6.070 (13,370)	5.890 (12,970)
1,5 m (5 ft.)	18.580 (40,950)	18.580 (40,950)	11.150 (24,570)	11.150 (24,570)	8.100 (17,840)	7.750 (17,080)	6.560 (14,450)	5.700 (12,550)
Linha do Solo	18.410 (40,580)	18.410 (40,580)	11.930 (26,300)	11.260 (24,810)	8.670 (19,120)	7.510 (16,550)	6.870 (15,140)	5.560 (12,250)
-1,5 m (-5 ft.)	17.370 (38,280)	17.370 (38,280)	11.840 (26,100)	11.160 (24,590)	8.750 (19,280)	7.410 (16,320)	6.820 (15,040)	5.500 (12,130)
-3,1 m (-10 ft.)	15.440 (34,040)	15.440 (34,040)	10.910 (24,050)	10.910 (24,050)	8.150 (17,960)	7.440 (16,400)		
-4,6 m (-15 ft.)			8.790 (19,380)	7.510 (16,550)				

Capacidade de Elevação — Processador 2654G com material rodante LC de 2,79 m (9 ft. 2 in.), sapatas de 700 mm (28 in.) e contrapeso padrão; pino sem revestimento								
Altura do Pino da Articulação da Caçamba	3,1 m (10 ft.)		4,6 m (15 ft.)		6,1 m (20 ft.)		7,6 m (25 ft.)	
	Sobre a Dianteira	Sobre a Lateral	Sobre a Dianteira	Sobre a Lateral	Sobre a Dianteira	Sobre a Lateral	Sobre a Dianteira	Sobre a Lateral
7,6 m (25 ft.)					5.090 (11,230)	5.090 (11,230)		
6,1 m (20 ft.)			5.710 (12,590)	5.710 (12,590)	5.410 (11,920)	5.410 (11,920)	5.250 (11,570)	5.250 (11,570)
4,6 m (15 ft.)	9.960 (21,960)	9.960 (21,960)	7.330 (16,150)	7.330 (16,150)	6.170 (13,610)	6.170 (13,610)	5.570 (12,280)	5.570 (12,280)
3,1 m (10 ft.)	15.830 (34,880)	15.830 (34,880)	9.430 (20,780)	9.430 (20,780)	7.170 (15,810)	7.170 (15,810)	6.070 (13,370)	6.070 (13,370)
1,5 m (5 ft.)	18.580 (40,950)	18.580 (40,950)	11.150 (24,570)	11.150 (24,570)	8.100 (17,840)	8.100 (17,840)	6.560 (14,450)	6.270 (13,820)
Linha do Solo	18.410 (40,580)	18.410 (40,580)	11.930 (26,300)	11.930 (26,300)	8.670 (19,120)	8.310 (18,320)	6.870 (15,140)	6.130 (13,510)
-1,5 m (-5 ft.)	17.370 (38,280)	17.370 (38,280)	11.840 (26,100)	11.840 (26,100)	8.750 (19,280)	8.210 (18,090)	6.820 (15,040)	6.080 (13,390)
-3,1 m (-10 ft.)	15.440 (34,040)	15.440 (34,040)	10.910 (24,050)	10.910 (24,050)	8.150 (17,960)	8.150 (17,960)		
-4,6 m (-15 ft.)			8.790 (19,380)	7.510 (16,550)				

Embora sejam fornecidas informações gerais, imagens e descrições, algumas ilustrações e textos podem incluir opções de produtos e implementos NÃO DISPONÍVEIS em todas as regiões e, em alguns países, os produtos e acessórios podem precisar de modificações ou acréscimos para garantir a conformidade com os regulamentos locais desses países.



Entre em contato conosco para saber mais.

JohnDeere.com/SwingMachines
JohnDeere.ca/SwingMachines



MSW2654GCPT (23-05)



JOHN DEERE