

744 P

Cargador con Ruedas



JOHN DEERE





PREPARADO PARA LA PRODUCTIVIDAD

VÉALO COMO NUNCA ANTES

El nuevo Sistema de Visión Avanzada incluye dos cámaras digitales montadas en las plataformas de espejos retrovisores que se integran con la cámara retrovisora para ofrecer una sola pantalla en un monitor especial en la cabina. Las líneas dinámicas de inversión de trayectoria proyectada, superpuestas dentro de la vista de la cámara trasera del monitor, ayudan a los operadores a visualizar la trayectoria de inversión anticipada del cargador según su articulación, para las líneas de visión de personas u objetos directamente dentro de la trayectoria.



GRANDE Y A CARGO

LISTO PARA HACER EL TRABAJO PESADO.

Al combinar un alto rendimiento de ahorro de combustible, componentes inspirados en el cliente y controles intuitivos, nuestro modelo 744 P-Tier proporciona la fuerza que los operadores necesitan para trabajar de manera productiva y cómoda. Las mejoras incluyen mayor potencia, una cabina ergonómica rediseñada y puntos de servicio simplificados. Con su robusto motor diésel JD9 que cumple con la certificación Tier 4 Final de la EPA/Etapa V de la UE, sus ejes reforzados de alta capacidad y una gran cantidad de opciones comprobadas, este cargador con ruedas a gran escala está construido con solidez para el largo recorrido.

Mejore su juego

Con ventajas estándar, como un motor JD9 y un postratamiento actualizados, un convertidor de par con bloqueo con ahorro de combustible y una bomba de dirección dedicada, el modelo 744 P-Tier puede cargar más peso y acarrear más.

Máxima comodidad

La cabina cuenta con 8 cm (3 in) más de espacio para las piernas que los modelos anteriores. El asiento con calefacción/ventilación de primera calidad estándar, el sistema de climatización actualizado con control de temperatura automático y el módulo de interruptores sellado rediseñado están ubicados para brindar comodidad y conveniencia ergonómicas. Una puerta un 79 % más ancha que en los modelos de la serie anterior facilita el ingreso y la salida.

Es fácil tomar el control

Los controles hidráulicos montados del lado derecho del asiento son más fáciles y más intuitivos de usar que en los modelos anteriores y cuentan con dos botones multifunción programables con nuevos controles electrohidráulicos (EH).

Los materiales importan

La opción SmartWeigh cuenta con tecnología de pesaje dinámico que permite a los operadores pesar sin interrumpir el flujo de trabajo y elimina la necesidad de bajar y volver a elevar la pluma después del punto de desconexión. Compartido a través del monitor a bordo, SmartWeigh es fácil de calibrar y se integra sin esfuerzo con JDLink™ para que pueda rastrear y visualizar los datos de carga útil desde casi cualquier lugar. Disponible como opción instalada de fábrica o como juego de instalación en el campo, también puede probar SmartWeigh a un bajo costo durante 250 horas de máquina.

Construcción de Precisión

Desde la administración de nivelación y la detección de obstáculos hasta las funciones de automatización de productos y la inteligencia en el lugar de trabajo, este conjunto de tecnologías de construcción ofrece soluciones de productividad para ayudarlo a hacer más, de forma más eficiente.

Los equipos de construcción de John Deere vienen con conectividad básica, sin suscripciones ni renovaciones anuales. Analice los datos importantes de la máquina, realice un seguimiento de la utilización, revise las alertas de diagnóstico y mucho más desde **John Deere Operations Center™**. Operations Center también habilita **John Deere Connected Support™**, que utiliza datos de miles de máquinas conectadas para abordar de manera proactiva los problemas antes de que surjan. Su concesionario también puede monitorear remotamente el estado de la máquina, diagnosticar problemas e incluso actualizar el software de la máquina sin tener que ir al lugar de trabajo.*

*La disponibilidad varía según la región y el producto. Opciones no disponibles en todos los países.



LA SOLUCIÓN DE PESAJE DE CARGA ÚTIL SMARTWEIGH™ ESTÁ DISEÑADA Y ADMITIDA POR DEERE





**EL SISTEMA DE LUBRICACIÓN
AUTOMÁTICA OPCIONAL AHORRA
TIEMPO Y EVITA MOLESTIAS**

744 P

CARGADOR CON RUEDAS

PENSÓ EN TODO ESTÁ EN LOS DETALLES.

Sus mejores ideas han ayudado a nuestros cargadores con ruedas grandes a destacarse en el lugar de trabajo y en la industria. Estos son solo algunos de los detalles específicamente diseñados que se suman para llevar nuestra máquina 744 P-Tier y su operación al siguiente nivel.



Realice el cambio

La transmisión de cambios suaves ofrece una aceleración y tiempos de ciclo impresionantes. El diseño optimiza la potencia y la economía de combustible durante el transporte, el recorrido y el ascenso de rampas.



Durabilidad ante el servicio pesado

Los ejes de servicio pesado, grandes y de gran capacidad con enfriamiento y filtración del eje estándar aumentan la durabilidad en condiciones exigentes en comparación con los modelos anteriores.



Rediseño confiable

El recorrido de los sistemas eléctrico e hidráulico se ha simplificado considerablemente para mejorar la confiabilidad y la facilidad de mantenimiento.



Camino y marcha

Las nuevas configuraciones de manipulación de troncos y de tuberías ofrecen hasta 11 % más capacidad de carga-límite de vuelco de giro completo que el modelo 744K.



En el lado ganador

Todos los puntos de servicio diario, incluido el combustible, están agrupados de manera práctica en el lado izquierdo de la máquina para facilitar el acceso. Un acceso más sencillo a la varilla de nivel de aceite del motor reduce a la mitad el tiempo de servicio de rutina.



Manténgase fresco

En el diseño del sistema Quad-Cool™, los enfriadores están en una configuración de caja única que está aislada del calor del motor para mejorar la eficiencia y la durabilidad. El ventilador reversible hidráulico opcional se pone en reversa automáticamente a intervalos predeterminados, o puede programarse desde el monitor para expulsar los residuos de los núcleos del enfriador.



Si bien se proporcionan información general, imágenes y descripciones, es posible que algunas ilustraciones y algunos textos incluyan opciones y accesorios del producto que NO ESTÁN DISPONIBLES en todas las regiones; en algunos países, los productos y accesorios pueden requerir modificaciones o adiciones para garantizar el cumplimiento de las normas locales de esos países.

| Motor | | 744 P-TIER | |
|--|---|--|----------------------|
| Fabricante y Modelo | JD9 PSS 6090 | JD9 6090H | |
| Norma de Emisiones Fuera de Carretera | Tier 4 Final de la EPA/Etapa V de la UE | Tier 3 de la EPA/Etapa IIIA de la UE | |
| Cilindros | 6 | 6 | |
| Válvulas por Cilindro | 4 | 4 | |
| Cilindrada | 9,0 l (548 in ³) | 9,0 l (548 in ³) | |
| Potencia Máxima Neta (ISO 9249) | 236 kW (316 hp) a 1500 r. p. m. | 236 kW (316 hp) a 1500 r. p. m. | |
| Par de Apriete Máximo Neto (ISO 9249) | 1501 Nm (1107 libras-pie) a 1400 r. p. m. | 1501 Nm (1107 libras-pie) a 1400 r. p. m. | |
| Reserva de Par de Apriete Neto | 50 % | 47 % | |
| Sistema de Combustible (controlado electrónicamente) | Riel común de alta presión | Riel común de alta presión | |
| Lubricación | Filtro enroscable y enfriador integral de flujo completo | Filtro enroscable y enfriador integral de flujo completo | |
| Aspiración | Serie turboalimentada con enfriador de aire de carga | Turboalimentada con enfriador de aire de carga | |
| Filtro de Aire del Motor | Indicador de restricción bajo el capó, tipo seco de doble elemento, en el monitor de la cabina para mantenimiento | | |
| Enfriamiento | | | |
| Accionamiento del Ventilador | Ventilador hidráulico, controlado proporcionalmente, detrás de los enfriadores | | |
| Sistema Eléctrico | | | |
| Sistema Eléctrico | 24 voltios con alternador de 150 A | | |
| Baterías (2 de 12 V) | 1400 CCA (c/u) | | |
| Sistema de Transmisión | | | |
| Tipo | PowerShift™ tipo contraeje con convertidor de par con bloqueo | | |
| Convertidor de Par | De etapa única y fase doble con estator de rueda libre y embrague de bloqueo | | |
| Control de Cambios | Con modulación electrónica, de adaptación, dependiente de la carga y de la velocidad | | |
| Interfaz del Operador | Palanca de selección de marchas y columna de dirección o control F-N-R en la palanca universal; botón de Cambio Rápido en palanca hidráulica | | |
| Modos de Cambio | Manual/automático (1. ^a -5. ^a o 2. ^a -5. ^a); botón de Cambio Rápido con 2 modos seleccionables: reducción de velocidad o reducción/aumento de velocidad; y 4 ajustes de desembrague automático | | |
| Velocidades Máximas de Desplazamiento (con neumáticos 26,5 R 25, 1 Star L3) | <i>Transmisión Estándar de 5 Velocidades con Convertidor de Par Con Bloqueo</i> | | |
| | <i>Avance</i> | <i>Reversa</i> | <i>Avance</i> |
| Rango 1 | 7,1 km/h (4,4 mph) | 7,1 km/h (4,4 mph) | 7,1 km/h (4,4 mph) |
| Rango 2 | 12,8 km/h (8,0 mph) | 12,8 km/h (8,0 mph) | 12,8 km/h (8,0 mph) |
| Rango 3 | 19,6 km/h (12,2 mph) | 28,0 km/h (17,4 mph) | 19,6 km/h (12,2 mph) |
| Rango 4 | 28,0 km/h (17,4 mph) | N/A | 28,0 km/h (17,4 mph) |
| Rango 5 | 40,0 km/h (24,9 mph) | N/A | 40,0 km/h (24,9 mph) |
| | | | <i>Reversa</i> |
| | | | 7,1 km/h (4,4 mph) |
| | | | 12,8 km/h (8,0 mph) |
| | | | 28,0 km/h (17,4 mph) |
| | | | N/A |
| | | | N/A |
| Ejes/Frenos | | | |
| Mandos Finales | Planetario interior para servicio pesado | | |
| Diferenciales | Bloqueo hidráulico delantero con parte trasera convencional, estándar; parte delantera y trasera con doble bloqueo, opcional | | |
| Oscilación del Eje Trasero, de Extremo a Extremo (con neumáticos 26,5 R 25, 1 Star L3) | 26° (13° en cada dirección) | | |
| Frenos (de conformidad con ISO 3450) | | | |
| Mantenimiento | Accionado hidráulicamente y soltado por resorte, internos, montados en engranajes planetarios, enfriados con aceite, auto-ajustables, de disco simple | | |
| Estacionamiento | Aplicado automáticamente por resorte, soltado hidráulicamente, enfriado por aceite, varios discos | | |

ESPECIFICACIONES DEL CARGADOR CON RUEDAS 744 P-TIER

744

P

Si bien se proporcionan información general, imágenes y descripciones, es posible que algunas ilustraciones y algunos textos incluyan opciones y accesorios del producto que NO ESTÁN DISPONIBLES en todas las regiones; en algunos países, los productos y accesorios pueden requerir modificaciones o adiciones para garantizar el cumplimiento de las normas locales de esos países.

Neumáticos/Ruedas (vea la página 13 para consultar los ajustes completos del neumático)

744 P-TIER

Ancho de Banda de

Rodamiento

Ancho Sobre los Neumáticos

Michelin 26,5 R 25, 2 Star L3

2298 mm (90,5 in)

3084 mm (121,4 in)

Facilidad de Mantenimiento

Capacidades de Recarga

EPA FT4/Etapa V de la UE

Tier 3 de la EPA/Etapa IIIA de la UE

Tanque de Combustible con Tapa con Cerradura

477 l (126 gal)

477 l (126 gal)

Líquido de Escape Diésel (DEF) (FT4 de la EPA/Etapa V de la UE solamente)

26,3 l (6,9 gal)

N/A

Sistema de Enfriamiento

48 l (50,7 qt)

48 l (50,7 qt)

Aceite de Motor Con Filtro Enrosicable Vertical

34 l (36 qt)

34 l (36 qt)

Depósito de Transmisión con Filtro Vertical

28 l (29,5 qt)

28 l (29,5 qt)

Aceite de Ejes (delantero y trasero, cada uno)

55,3 l (58,4 qt)

55,3 l (58,4 qt)

Filtro y Depósito Hidráulico

142 l (37,5 gal)

159 l (42 gal)

Aceite de Freno de Estacionamiento (disco húmedo)

0,7 l (24 oz)

0,7 l (24 oz)

Sistema Hidráulico/Dirección

Bombas de Cargador

2 bombas de pistón axial con detección de carga y desplazamiento variable; sistema de centro cerrado

r. p. m. nominales

2,350 r. p. m.

Flujo Nominal Máximo a 6895 kPa (1000 psi) y 2000 r. p. m.

484,5 l/m (128 gpm)

Presión de Alivio del Sistema (cargador con ruedas y dirección)

23 000 kPa (3336 psi)

Presión Diferencial

2103 kPa (305 psi)

Bomba de Dirección

1 bomba de pistón axial de desplazamiento variable con detección de carga; sistema de centro cerrado

r. p. m. nominales

2,350 r. p. m.

Flujo Nominal Máximo a 6895 kPa (1000 psi) y 2000 r. p. m.

161,5 l/m (43 gpm)

Presión de Alivio del Sistema (cargador con ruedas y dirección)

23 000 kPa (3336 psi)

Presión Diferencial

2103 kPa (305 psi)

Controles del Cargador

Válvula de 2 funciones; controles de palanca simple o doble; función de bloqueo de palanca de control; válvula de 3.^a y 4.^a función opcional con controles auxiliares

Dirección (de conformidad con ISO 5010)

Tipo

Asistida, completamente hidráulica

Ángulo de Articulación

Arco de 80° (40° en cada dirección)

Radio de Giro (medido hasta la línea central del neumático exterior)

5,92 m (19 ft 5 in)

Tiempos de Ciclo Hidráulico

Elevación Estándar/Elevación Alta

Elevación

5,9 s

Descarga

1,4 s

Descenso (hacia abajo)

2,8 s

Total

10,1 s

744 P-TIER

Si bien se proporcionan información general, imágenes y descripciones, es posible que algunas ilustraciones y algunos textos incluyan opciones y accesorios del producto que NO ESTÁN DISPONIBLES en todas las regiones; en algunos países, los productos y accesorios pueden requerir modificaciones o adiciones para garantizar el cumplimiento de las normas locales de esos países.

Dimensiones y Especificaciones con Cucharón con Pasador

744 P-TIER

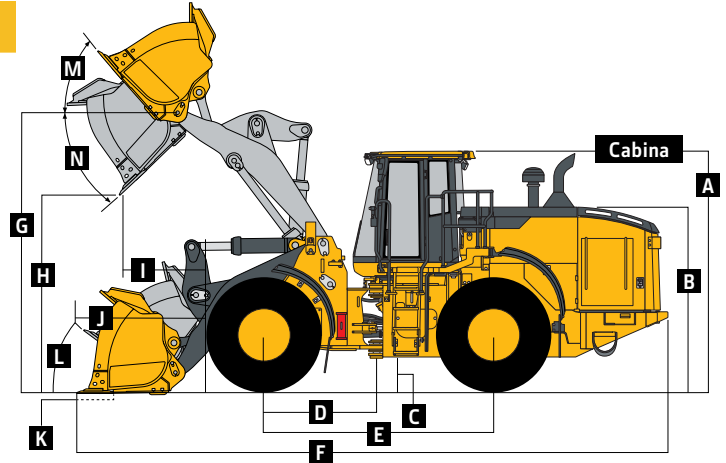

CARGADORES CON RUEDAS DE ELEVACIÓN ESTÁNDAR Y DE ELEVACIÓN ALTA MODELO 744 P-TIER CON CUCHARÓN CON PASADOR

| | Elevación Estándar | Elevación Estándar | Elevación Estándar | Elevación Estándar | Elevación Estándar | Elevación Estándar | Elevación Estándar | Elevación Estándar | Elevación Alta |
|---|--|----------------------|----------------------|---|----------------------|----------------------|---|----------------------|--|
| Dimensiones con Cucharón | 4,0 m ³ (5,25 yd ³) | | | Rendimiento mejorado de 4,2 m ³ (5,5 yd ³) | | | Elevación Estándar Rendimiento mejorado de 4,5 m ³ (5,85 yd ³) | | 4,0 m ³ (5,25 yd ³) |
| Tipo de Cuchilla | cuchilla empunable | dientes y segmentos | JAGZ™ | cuchilla empunable | dientes y segmentos | JAGZ | cuchilla empunable | JAGZ | cuchilla empunable |
| A Altura hasta la Parte Superior de la Cabina | 3,57 m (11 ft 9 in) | 3,57 m (11 ft 9 in) | 3,57 m (11 ft 9 in) | 3,57 m (11 ft 9 in) | 3,57 m (11 ft 9 in) | 3,57 m (11 ft 9 in) | 3,57 m (11 ft 9 in) | 3,57 m (11 ft 9 in) | 3,57 m (11 ft 9 in) |
| B Altura del Capó | 2,73 m (8 ft 11 in) | 2,73 m (8 ft 11 in) | 2,73 m (8 ft 11 in) | 2,73 m (8 ft 11 in) | 2,73 m (8 ft 11 in) | 2,73 m (8 ft 11 in) | 2,73 m (8 ft 11 in) | 2,73 m (8 ft 11 in) | 2,73 m (8 ft 11 in) |
| C Despejo sobre el Suelo | 458 mm (18 in) | 458 mm (18 in) | 458 mm (18 in) | 458 mm (18 in) | 458 mm (18 in) | 458 mm (18 in) | 458 mm (18 in) | 458 mm (18 in) | 458 mm (18 in) |
| D Longitud desde la Línea Central hasta el Eje Delantero | 1,70 m (5 ft 7 in) | 1,70 m (5 ft 7 in) | 1,70 m (5 ft 7 in) | 1,70 m (5 ft 7 in) | 1,70 m (5 ft 7 in) | 1,70 m (5 ft 7 in) | 1,70 m (5 ft 7 in) | 1,70 m (5 ft 7 in) | 1,70 m (5 ft 7 in) |
| E Distancia entre Ejes | 3,46 m (11 ft 4 in) | 3,46 m (11 ft 4 in) | 3,46 m (11 ft 4 in) | 3,46 m (11 ft 4 in) | 3,46 m (11 ft 4 in) | 3,46 m (11 ft 4 in) | 3,46 m (11 ft 4 in) | 3,46 m (11 ft 4 in) | 3,46 m (11 ft 4 in) |
| F Longitud General, Cucharón sobre el Suelo | 9,02 m (29 ft 7 in) | 9,23 m (30 ft 4 in) | 9,02 m (29 ft 7 in) | 9,10 m (29 ft 10 in) | 9,30 m (30 ft 6 in) | 9,10 m (29 ft 10 in) | 9,16 m (30 ft 1 in) | 9,16 m (30 ft 1 in) | 9,66 m (31 ft 8 in) |
| G Altura hasta el Pasador de Pivote, Totalmente Elevado | 4,27 m (14 ft 0 in) | 4,27 m (14 ft 0 in) | 4,27 m (14 ft 0 in) | 4,27 m (14 ft 0 in) | 4,27 m (14 ft 0 in) | 4,27 m (14 ft 0 in) | 4,27 m (14 ft 0 in) | 4,27 m (14 ft 0 in) | 4,84 m (15 ft 11 in) |
| H Despejo de Descarga a 45°, Altura Total | 3,04 m (10 ft 0 in) | 2,90 m (9 ft 6 in) | 3,04 m (10 ft 0 in) | 2,98 m (9 ft 9 in) | 2,85 m (9 ft 4 in) | 2,99 m (9 ft 10 in) | 2,94 m (9 ft 8 in) | 2,94 m (9 ft 8 in) | 3,69 m (12 ft 1 in) |
| I Alcance, 45° Descarga, Altura Total | 1,27 m (4 ft 2 in) | 1,41 m (4 ft 7 in) | 1,27 m (4 ft 2 in) | 1,32 m (4 ft 4 in) | 1,45 m (4 ft 9 in) | 1,32 m (4 ft 4 in) | 1,36 m (4 ft 6 in) | 1,36 m (4 ft 6 in) | 1,53 m (5 ft 0 in) |
| J Alcance, 45° Descarga, 2,13 m (7 ft) de Despejo | 1,89 m (6 ft 2 in) | 1,96 m (6 ft 5 in) | 1,89 m (6 ft 2 in) | 1,92 m (6 ft 4 in) | 1,98 m (6 ft 6 in) | 1,92 m (6 ft 4 in) | 1,94 m (6 ft 4 in) | 1,94 m (6 ft 4 in) | 2,45 m (8 ft 0 in) |
| K Profundidad Máxima de Excavación | 104 mm (4,1 in) | 120 mm (4,7 in) | 101 mm (4,0 in) | 110 mm (4,3 in) | 130 mm (5,1 in) | 107 mm (4,2 in) | 115 mm (4,5 in) | 115 mm (4,5 in) | 219 mm (8,6 in) |
| L Plegado Máximo a Nivel del Suelo | 40,2° | 40,2° | 40,2° | 40,2° | 40,2° | 40,2° | 40,2° | 40,2° | 41,2° |
| M Plegado Máximo, Pluma Totalmente Elevada | 54,9° | 54,9° | 54,9° | 54,9° | 54,9° | 54,9° | 54,9° | 54,9° | 53,1° |
| N Ángulo Máximo de Descarga del Cucharón, Totalmente Elevado | 49,3° | 49,3° | 49,3° | 49,9° | 49,9° | 49,9° | 49,9° | 49,8° | 39,2° |
| Círculo de Despejo del Cargador, Cucharón en Posición de Acarreo | 14,01 m (46 ft 0 in) | 14,13 m (46 ft 4 in) | 14,01 m (46 ft 0 in) | 14,06 m (46 ft 2 in) | 14,22 m (46 ft 8 in) | 14,06 m (46 ft 2 in) | 14,10 m (46 ft 3 in) | 14,10 m (46 ft 3 in) | 14,20 m (46 ft 7 in) |

Si bien se proporcionan información general, imágenes y descripciones, es posible que algunas ilustraciones y algunos textos incluyan opciones y accesorios del producto que NO ESTÁN DISPONIBLES en todas las regiones; en algunos países, los productos y accesorios pueden requerir modificaciones o adiciones para garantizar el cumplimiento de las normas locales de esos países.

| Dimensiones y Especificaciones con Cucharón con Pasador (continuación) | | | | | | | | | | |
|--|--|--|--|--|---|--|--|--|--|--|
| | 744 P-TIER | | | | | | | | | |
| | Elevación Estándar | Elevación Estándar | Elevación Estándar | Elevación Estándar | Elevación Estándar | Elevación Estándar | Elevación Estándar | Elevación Estándar | Elevación Alta | |
| Especificaciones con Cucharón | 4,0 m ³ (5,25 yd ³) | | | | Rendimiento mejorado de 4,2 m ³ (5,5 yd ³) | | | | | 4,0 m ³ (5,25 yd ³) |
| Tipo de Cuchilla | cuchilla empernable dientes y segmentos JAGZ | | | cuchilla empernable dientes y segmentos JAGZ | | | cuchilla empernable JAGZ | | cuchilla empernable JAGZ | |
| Capacidad, Colmado | 4,0 m ³ (5,25 yd ³) | 4,0 m ³ (5,25 yd ³) | 4,0 m ³ (5,25 yd ³) | 4,2 m ³ (5,5 yd ³) | 4,2 m ³ (5,5 yd ³) | 4,2 m ³ (5,5 yd ³) | 4,5 m ³ (5,85 yd ³) | 4,5 m ³ (5,85 yd ³) | 4,0 m ³ (5,25 yd ³) | |
| Capacidad, Colmado con un Factor de Llenado de 110 % | 4,4 m ³ (5,78 yd ³) | 4,4 m ³ (5,78 yd ³) | 4,4 m ³ (5,78 yd ³) | 4,6 m ³ (6,05 yd ³) | 4,6 m ³ (6,05 yd ³) | 4,6 m ³ (6,05 yd ³) | 5,0 m ³ (6,44 yd ³) | 5,0 m ³ (6,44 yd ³) | 4,4 m ³ (5,78 yd ³) | |
| Capacidad, a Ras | 3,4 m ³ (4,5 yd ³) | 3,4 m ³ (4,5 yd ³) | 3,4 m ³ (4,5 yd ³) | 3,5 m ³ (4,6 yd ³) | 3,5 m ³ (4,6 yd ³) | 3,5 m ³ (4,6 yd ³) | 3,8 m ³ (4,9 yd ³) | 3,8 m ³ (4,9 yd ³) | 3,4 m ³ (4,5 yd ³) | |
| Peso del Cucharón con Cuchilla Empernable | 2343 kg (5165 lb) | 2466 kg (5437 lb) | 2365 kg (5214 lb) | 2366 kg (5216 lb) | 2490 kg (5490 lb) | 2389 kg (5267 lb) | 2404 kg (5300 lb) | 2426 kg (5348 lb) | 2343 kg (5165 lb) | |
| Ancho del Cucharón | 3,28 m (10 ft 9 in) | 3,30 m (10 ft 10 in) | 3,28 m (10 ft 9 in) | 3,28 m (10 ft 9 in) | 3,30 m (10 ft 10 in) | 3,28 m (10 ft 9 in) | 3,28 m (10 ft 9 in) | 3,28 m (10 ft 9 in) | 3,28 m (10 ft 9 in) | |
| Fuerza de Dislocación | 19 414 kg (42 800 lb) | 16 941 kg (37 348 lb) | 19 447 kg (42 873 lb) | 18 307 kg (40 360 lb) | 16 057 kg (35 400 lb) | 18 339 kg (40 431 lb) | 17 550 kg (38 691 lb) | 17 501 kg (38 583 lb) | 17 396 kg (38 352 lb) | |
| Carga Límite de Vuelco, Recto, Sin Deflexión de Neumático | | | | | | | | | | |
| EPA FT4/Etapa V de la UE | 19 885 kg (43 846 lb) | 19 721 kg (43 485 lb) | 19 858 kg (43 779 lb) | 19 650 kg (43 321 lb) | 19 485 kg (42 957 lb) | 19 624 kg (43 263 lb) | 19 516 kg (43 025 lb) | 19 493 kg (42 975 lb) | 15 843 kg (34 928 lb) | |
| Tier 3 de la EPA/Etapa IIIA de la UE | 19 318 kg (42 589 lb) | 19 155 kg (42 229 lb) | 19 292 kg (42 532 lb) | 19 089 kg (42 084 lb) | 18 924 kg (41 720 lb) | 19 063 kg (42 027 lb) | 18 957 kg (41 793 lb) | 18 934 kg (41 742 lb) | 15 373 kg (33 892 lb) | |
| Carga Límite de Vuelco, Recto, Con Deflexión de Neumático | | | | | | | | | | |
| EPA FT4/Etapa V de la UE | 18 606 kg (41 026 lb) | 18 444 kg (40 669 lb) | 18 579 kg (40 960 lb) | 18 393 kg (40 550 lb) | 18 231 kg (40 192 lb) | 18 366 kg (40 490 lb) | 18 258 kg (40 252 lb) | 18 234 kg (40 199 lb) | 16 191 kg (35 695 lb) | |
| Tier 3 de la EPA/Etapa IIIA de la UE | 18 096 kg (39 895 lb) | 17 934 kg (39 538 lb) | 18 069 kg (39 835 lb) | 17 889 kg (39 438 lb) | 17 724 kg (39 075 lb) | 17 862 kg (39 379 lb) | 17 754 kg (39 141 lb) | 17 733 kg (39 095 lb) | 15 726 kg (34 670 lb) | |
| Carga Límite de Vuelco, 37° Giro Parcial, Sin Deflexión de Neumático | | | | | | | | | | |
| EPA FT4/Etapa V de la UE | 17 549 kg (38 696 lb) | 17 385 kg (38 334 lb) | 17 522 kg (38 629 lb) | 17 336 kg (38 219 lb) | 17 171 kg (37 855 lb) | 17 310 kg (38 162 lb) | 17 212 kg (37 946 lb) | 17 188 kg (37 893 lb) | 13 903 kg (30 651 lb) | |
| Tier 3 de la EPA/Etapa IIIA de la UE | 17 054 kg (37 598 lb) | 16 890 kg (37 236 lb) | 17 027 kg (37 538 lb) | 16 846 kg (37 139 lb) | 16 681 kg (36 775 lb) | 16 820 kg (37 082 lb) | 16 724 kg (36 870 lb) | 16 700 kg (36 817 lb) | 13 492 kg (29 745 lb) | |
| Carga Límite de Vuelco, 40° Totalmente Articulado, Sin Deflexión de Neumático | | | | | | | | | | |
| EPA FT4/Etapa V de la UE | 17 170 kg (37 860 lb) | 17 007 kg (37 500 lb) | 17 144 kg (37 796 lb) | 16 961 kg (36 797 lb) | 16 796 kg (37 029 lb) | 16 935 kg (37 335 lb) | 16 839 kg (37 124 lb) | 16 815 kg (37 071 lb) | 13 589 kg (29 959 lb) | |
| Tier 3 de la EPA/Etapa IIIA de la UE | 16 687 kg (36 788 lb) | 16 524 kg (36 429 lb) | 16 661 kg (36 731 lb) | 16 483 kg (36 339 lb) | 16 318 kg (35 975 lb) | 16 457 kg (36 281 lb) | 16 362 kg (36 072 lb) | 16 339 kg (36 021 lb) | 13 188 kg (29 075 lb) | |
| Carga Límite de Vuelco, 40° Totalmente Articulado, Con Deflexión de Neumático | | | | | | | | | | |
| EPA FT4/Etapa V de la UE | 15 534 kg (34 252 lb) | 15 372 kg (33 895 lb) | 15 507 kg (34 187 lb) | 15 351 kg (33 843 lb) | 15 189 kg (33 486 lb) | 15 327 kg (33 790 lb) | 15 228 kg (33 572 lb) | 15 204 kg (33 519 lb) | 13 590 kg (29 961 lb) | |
| Tier 3 de la EPA/Etapa IIIA de la UE | 15 132 kg (33 360 lb) | 14 970 kg (33 003 lb) | 15 105 kg (33 301 lb) | 14 952 kg (32 963 lb) | 14 790 kg (32 606 lb) | 14 925 kg (32 904 lb) | 14 829 kg (32 692 lb) | 14 805 kg (32 639 lb) | 13 215 kg (29 134 lb) | |
| Carga Operativa Nominal, Carga Límite de Vuelco Totalmente Articulado al 50 %, Con Deflexión de Neumático (según ISO 14397-1)* | | | | | | | | | | |
| EPA FT4/Etapa V de la UE | 7767 kg (17 123 lb) | 7686 kg (16 945 lb) | 7754 kg (17 095 lb) | 7676 kg (16 923 lb) | 7595 kg (16 744 lb) | 7664 kg (16 896 lb) | 7614 kg (16 786 lb) | 7602 kg (16 760 lb) | 6795 kg (14 980 lb) | |
| Tier 3 de la EPA/Etapa IIIA de la UE | 7566 kg (16 680 lb) | 7485 kg (16 502 lb) | 7553 kg (16 651 lb) | 7476 kg (16 482 lb) | 7395 kg (16 303 lb) | 7463 kg (16 453 lb) | 7415 kg (16 347 lb) | 7403 kg (16 321 lb) | 6608 kg (14 568 lb) | |
| Peso Operativo | | | | | | | | | | |
| EPA FT4/Etapa V de la UE | 24 907 kg (54 920 lb) | 25 030 kg (55 191 lb) | 24 929 kg (54 959 lb) | 24 930 kg (54 961 lb) | 25 054 kg (55 235 lb) | 24 953 kg (55 012 lb) | 24 968 kg (55 045 lb) | 24 990 kg (55 094 lb) | 25 447 kg (56 101 lb) | |
| Tier 3 de la EPA/Etapa IIIA de la UE | 24 597 kg (54 227 lb) | 24 721 kg (54 500 lb) | 24 620 kg (54 278 lb) | 24 621 kg (54 280 lb) | 24 745 kg (54 553 lb) | 24 644 kg (54 331 lb) | 24 658 kg (54 362 lb) | 24 681 kg (54 412 lb) | 25 138 kg (55 420 lb) | |

La información de funcionamiento del cargador a se basa en una máquina con varillaje identificado y equipo estándar, motor JD9 PSS 6090 (Tier 4 Final de la EPA/Etapa V de la UE), cabina con diseño ROPS, contrapeso y paragolpes de fundición trasero, protecciones del bastidor lateral de la transmisión, protecciones inferiores, neumáticos estándar, tanque de combustible lleno y operador de 79 kg (175 lb). Esta información se ve afectada por los cambios en los neumáticos, el lastre y los diferentes accesorios.

*Capacidad de funcionamiento nominal basada solo en los accesorios Deere.

744 P-TIER

Si bien se proporcionan información general, imágenes y descripciones, es posible que algunas ilustraciones y algunos textos incluyan opciones y accesorios del producto que NO ESTÁN DISPONIBLES en todas las regiones; en algunos países, los productos y accesorios pueden requerir modificaciones o adiciones para garantizar el cumplimiento de las normas locales de esos países.

Dimensiones y Especificaciones con Acoplador y Cucharón Acoplable 744 P-TIER

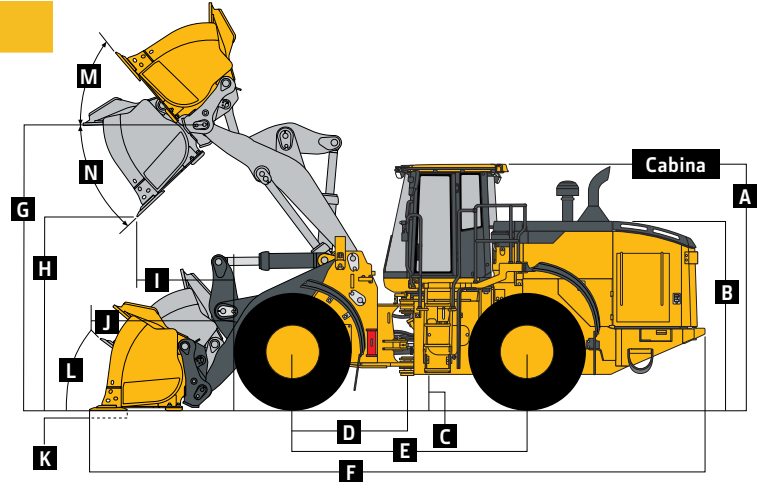

CARGADORES CON RUEDAS DE ELEVACIÓN ESTÁNDAR Y DE ELEVACIÓN ALTA MODELO 744 P-TIER CON CUCHARÓN ACOPLABLE

| | Elevación Estándar | Elevación Estándar | Elevación Estándar | Elevación Estándar | Elevación Estándar | Elevación Estándar | Elevación Alta |
|--|---|---|---|--|--|--|---|
| Dimensiones con Cucharón | Rendimiento mejorado de 3,8 m ³ (5,0 yd ³) | | | Rendimiento mejorado de 4,0 m ³ (5,25 yd ³) | | | Rendimiento mejorado de 3,8 m ³ (5,0 yd ³) |
| Tipo de Cuchilla | cuchilla emperrable | dientes y segmentos | JAGZ | cuchilla emperrable | dientes y segmentos | JAGZ | cuchilla emperrable |
| A Altura hasta la Parte Superior de la Cabina | 3,57 m (11 ft 9 in) | 3,57 m (11 ft 9 in) | 3,57 m (11 ft 9 in) | 3,57 m (11 ft 9 in) | 3,57 m (11 ft 9 in) | 3,57 m (11 ft 9 in) | 3,57 m (11 ft 9 in) |
| B Altura del Capó | 2,73 m (8 ft 11 in) | 2,73 m (8 ft 11 in) | 2,73 m (8 ft 11 in) | 2,73 m (8 ft 11 in) | 2,73 m (8 ft 11 in) | 2,73 m (8 ft 11 in) | 2,73 m (8 ft 11 in) |
| C Despejo sobre el Suelo | 458 mm (18 in) | 458 mm (18 in) | 458 mm (18 in) | 458 mm (18 in) | 458 mm (18 in) | 458 mm (18 in) | 458 mm (18 in) |
| D Longitud desde la Línea Central hasta el Eje Delantero | 1,70 m (5 ft 7 in) | 1,70 m (5 ft 7 in) | 1,70 m (5 ft 7 in) | 1,70 m (5 ft 7 in) | 1,70 m (5 ft 7 in) | 1,70 m (5 ft 7 in) | 1,70 m (5 ft 7 in) |
| E Distancia entre Ejes | 3,46 m (11 ft 4 in) | 3,46 m (11 ft 4 in) | 3,46 m (11 ft 4 in) | 3,46 m (11 ft 4 in) | 3,46 m (11 ft 4 in) | 3,46 m (11 ft 4 in) | 3,46 m (11 ft 4 in) |
| F Longitud General, Cucharón sobre el Suelo | 9,17 m (30 ft 1 in) | 9,38 m (30 ft 9 in) | 9,17 m (30 ft 1 in) | 9,18 m (30 ft 1 in) | 9,39 m (30 ft 10 in) | 9,18 m (30 ft 1 in) | 9,81 m (32 ft 2 in) |
| G Altura hasta el Pasador de Pivote, Totalmente Elevado | 4,27 m (14 ft 0 in) | 4,27 m (14 ft 0 in) | 4,27 m (14 ft 0 in) | 4,27 m (14 ft 0 in) | 4,27 m (14 ft 0 in) | 4,27 m (14 ft 0 in) | 4,84 m (15 ft 11 in) |
| H Despejo de Descarga a 45°, Altura Total | 2,95 m (9 ft 8 in) | 2,81 m (9 ft 2 in) | 2,95 m (9 ft 8 in) | 2,94 m (9 ft 8 in) | 2,80 m (9 ft 2 in) | 2,94 m (9 ft 8 in) | 3,64 m (11 ft 11 in) |
| I Alcance, 45° Descarga, Altura Total | 1,41 m (4 ft 8 in) | 1,54 m (5 ft 1 in) | 1,41 m (4 ft 8 in) | 1,41 m (4 ft 8 in) | 1,55 m (5 ft 1 in) | 1,41 m (4 ft 8 in) | 1,69 m (5 ft 7 in) |
| J Alcance, 45° Descarga, 2,13 m (7 ft) de Despejo | 1,98 m (6 ft 6 in) | 2,05 m (6 ft 9 in) | 1,98 m (6 ft 6 in) | 1,98 m (6 ft 6 in) | 2,05 m (6 ft 9 in) | 1,98 m (6 ft 6 in) | 2,55 m (8 ft 4 in) |
| K Profundidad Máxima de Excavación | 83 mm (3,3 in) | 103 mm (4,1 in) | 80 mm (3,2 in) | 88 mm (3,5 in) | 109 mm (4,3 in) | 86 mm (3,4 in) | 199 mm (7,8 in) |
| L Plegado Máximo a Nivel del Suelo | 40,3° | 40,3° | 40,3° | 40,3° | 40,3° | 40,3° | 41,2° |
| M Plegado Máximo, Pluma Totalmente Elevada | 54,9° | 54,9° | 54,9° | 54,9° | 54,9° | 54,9° | 53,1° |
| N Ángulo Máximo de Descarga del Cucharón, Totalmente Elevado | 49,5° | 49,5° | 49,5° | 49,5° | 49,5° | 49,5° | 40,0° |
| Círculo de Despejo del Cargador, Cucharón en Posición de Acarreo | 14,1 m (46 ft 3 in) | 14,3 m (46 ft 11 in) | 14,1 m (46 ft 3 in) | 14,1 m (46 ft 3 in) | 14,3 m (46 ft 11 in) | 14,1 m (46 ft 3 in) | 14,4 m (47 ft 1 in) |
| Especificaciones con Cucharón | | | | | | | |
| Capacidad, Colmado | 3,8 m ³ (5,0 yd ³) | 3,8 m ³ (5,0 yd ³) | 3,8 m ³ (5,0 yd ³) | 4,0 m ³ (5,25 yd ³) | 4,0 m ³ (5,25 yd ³) | 4,0 m ³ (5,25 yd ³) | 3,8 m ³ (5,0 yd ³) |
| Capacidad, Colmado con un Factor de Llenado de 110 % | 4,2 m ³ (5,5 yd ³) | 4,2 m ³ (5,5 yd ³) | 4,2 m ³ (5,5 yd ³) | 4,4 m ³ (5,78 yd ³) | 4,4 m ³ (5,78 yd ³) | 4,4 m ³ (5,78 yd ³) | 4,2 m ³ (5,5 yd ³) |
| Capacidad, a Ras | 3,25 m ³ (4,25 yd ³) | 3,25 m ³ (4,25 yd ³) | 3,25 m ³ (4,25 yd ³) | 3,4 m ³ (4,5 yd ³) | 3,4 m ³ (4,5 yd ³) | 3,4 m ³ (4,5 yd ³) | 3,25 m ³ (4,25 yd ³) |
| Peso del Cucharón con Cuchilla Emperrable | 2343 kg (5165 lb) | 2466 kg (5437 lb) | 2365 kg (5214 lb) | 2366 kg (5216 lb) | 2490 kg (5490 lb) | 2389 kg (5267 lb) | 2343 kg (5165 lb) |
| Ancho del Cucharón | 3,28 m (10 ft 9 in) | 3,30 m (10 ft 10 in) | 3,28 m (10 ft 9 in) | 3,28 m (10 ft 9 in) | 3,30 m (10 ft 10 in) | 3,28 m (10 ft 9 in) | 3,28 m (10 ft 9 in) |
| Fuerza de Dislocación | 17 280 kg (38 096 lb) | 15 256 kg (33 634 lb) | 17 304 kg (38 149 lb) | 17 114 kg (37 730 lb) | 15 116 kg (33 325 lb) | 17 136 kg (37 778 lb) | 15 433 kg (34 024 lb) |
| Carga Límite de Vuelco, Recto, Sin Deflexión de Neumático | | | | | | | |
| EPA FT4/Etapa V de la UE | 18 601 kg (41 008 lb) | 18 433 kg (40 637 lb) | 18 573 kg (40 946 lb) | 18 612 kg (41 032 lb) | 18 443 kg (40 659 lb) | 18 584 kg (40 970 lb) | 14 789 kg (32 604 lb) |
| Tier 3 de la EPA/Etapa IIIA de la UE | 18 058 kg (39 811 lb) | 17 889 kg (39 438 lb) | 18 029 kg (39 747 lb) | 18 066 kg (39 829 lb) | 17 897 kg (39 456 lb) | 18 038 kg (39 767 lb) | 14 332 kg (31 597 lb) |
| Carga Límite de Vuelco, Recto, con Deflexión de Neumático | | | | | | | |
| EPA FT4/Etapa V de la UE | 17 343 kg (38 234 lb) | 17 175 kg (37 864 lb) | 17 313 kg (38 168 lb) | 17 343 kg (38 234 lb) | 17 178 kg (37 871 lb) | 17 316 kg (38 175 lb) | 15 090 kg (33 267 lb) |
| Tier 3 de la EPA/Etapa IIIA de la UE | 16 854 kg (37 157 lb) | 16 686 kg (36 786 lb) | 16 827 kg (37 097 lb) | 16 854 kg (37 157 lb) | 16 686 kg (36 786 lb) | 16 827 kg (37 097 lb) | 14 643 kg (32 282 lb) |
| Carga Límite de Vuelco, 37° Giro Parcial, Sin Deflexión de Neumático | | | | | | | |
| EPA FT4/Etapa V de la UE | 16 299 kg (35 933 lb) | 16 131 kg (35 562 lb) | 16 271 kg (35 871 lb) | 16 300 kg (35 935 lb) | 16 131 kg (35 562 lb) | 16 272 kg (35 873 lb) | 12 857 kg (28 344 lb) |
| Tier 3 de la EPA/Etapa IIIA de la UE | 15 824 kg (34 886 lb) | 15 656 kg (34 516 lb) | 15 796 kg (34 824 lb) | 15 823 kg (34 884 lb) | 15 654 kg (34 511 lb) | 15 795 kg (34 822 lb) | 12 459 kg (27 467 lb) |
| Carga Límite de Vuelco, 40° Totalmente Articulado, Sin Deflexión de Neumático | | | | | | | |
| EPA FT4/Etapa V de la UE | 15 927 kg (35 113 lb) | 15 758 kg (34 740 lb) | 15 898 kg (35 049 lb) | 15 926 kg (35 110 lb) | 15 756 kg (34 736 lb) | 15 898 kg (35 049 lb) | 12 545 kg (27 656 lb) |
| Tier 3 de la EPA/Etapa IIIA de la UE | 15 463 kg (34 090 lb) | 15 295 kg (33 720 lb) | 15 435 kg (34 028 lb) | 15 460 kg (34 083 lb) | 15 291 kg (33 711 lb) | 15 432 kg (34 022 lb) | 12 156 kg (26 799 lb) |
| Carga Límite de Vuelco, 40° Totalmente Articulado, Con Deflexión de Neumático | | | | | | | |
| EPA FT4/Etapa V de la UE | 14 307 kg (31 541 lb) | 14 142 kg (31 177 lb) | 14 277 kg (31 475 lb) | 14 295 kg (31 515 lb) | 14 127 kg (30 455 lb) | 14 268 kg (31 455 lb) | 12 495 kg (27 546 lb) |
| Tier 3 de la EPA/Etapa IIIA de la UE | 13 920 kg (30 688 lb) | 13 755 kg (30 325 lb) | 13 893 kg (30 629 lb) | 13 905 kg (30 655 lb) | 13 740 kg (30 291 lb) | 13 878 kg (30 596 lb) | 12 132 kg (26 746 lb) |
| Carga Operativa Nominal, Carga Límite de Vuelco Totalmente Articulado al 50 %, Con Deflexión de Neumático (según ISO 14397-1)* | | | | | | | |
| EPA FT4/Etapa V de la UE | 7154 kg (15 772 lb) | 7071 kg (15 589 lb) | 7139 kg (15 739 lb) | 7148 kg (15 759 lb) | 7064 kg (15 573 lb) | 7134 kg (15 728 lb) | 6248 kg (13 774 lb) |
| Tier 3 de la EPA/Etapa IIIA de la UE | 6960 kg (15 344 lb) | 6878 kg (15 163 lb) | 6947 kg (15 315 lb) | 6953 kg (15 329 lb) | 6870 kg (15 146 lb) | 6939 kg (15 298 lb) | 6066 kg (13 373 lb) |
| Peso Operativo | | | | | | | |
| EPA FT4/Etapa V de la UE | 26 090 kg (57 518 lb) | 26 216 kg (57 796 lb) | 26 113 kg (57 569 lb) | 26 174 kg (57 703 lb) | 26 301 kg (57 983 lb) | 26 197 kg (57 754 lb) | 26 630 kg (58 709 lb) |
| Tier 3 de la EPA/Etapa IIIA de la UE | 25 780 kg (56 835 lb) | 25 907 kg (57 115 lb) | 25 804 kg (56 888 lb) | 25 865 kg (57 022 lb) | 25 991 kg (57 300 lb) | 25 888 kg (57 073 lb) | 26 321 kg (58 028 lb) |

La información de funcionamiento del cargador a se basa en una máquina con varillaje identificado y equipo estándar, motor JD9 PSS 6090 (Tier 4 Final de la EPA/Etapa V de la UE), cabina con diseño ROPS, contrapeso y paragolpes de fundición trasera, protecciones del bastidor lateral de la transmisión, protecciones inferiores, neumáticos estándar, tanque de combustible lleno y operador de 79 kg (175 lb). Esta información se ve afectada por los cambios en los neumáticos, el lastre y los diferentes accesorios.

*Capacidad de funcionamiento nominal basada solo en los accesorios Deere.

Si bien se proporcionan información general, imágenes y descripciones, es posible que algunas ilustraciones y algunos textos incluyan opciones y accesorios del producto que NO ESTÁN DISPONIBLES en todas las regiones; en algunos países, los productos y accesorios pueden requerir modificaciones o adiciones para garantizar el cumplimiento de las normas locales de esos países.

744 P-TIER

Dimensiones y Especificaciones con Acoplador y Horquillas de Construcción Empernables

744 P-TIER

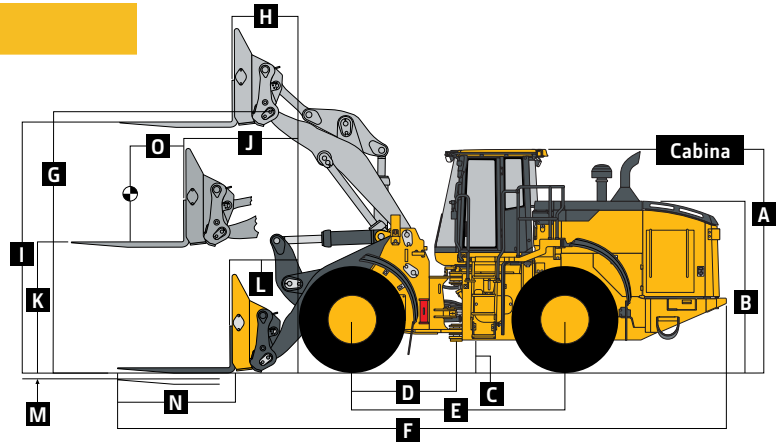

CARGADORES CON RUEDAS DE ELEVACIÓN ESTÁNDAR Y DE ELEVACIÓN ALTA MODELO 744 P-TIER CON HORQUILLAS DE CONSTRUCCIÓN

| | Elevación Estándar | Elevación Estándar | Elevación Alta |
|---|--|--|--|
| Dimensiones con Horquillas | <i>Longitud de los dientes de 1,83 m (72 in)</i> | <i>Longitud de los dientes de 2,44 m (96 in)</i> | <i>Longitud de los dientes de 1,83 m (72 in)</i> |
| A Altura hasta la Parte Superior de la Cabina | 3,57 m (11 ft 9 in) | 3,57 m (11 ft 9 in) | 3,57 m (11 ft 9 in) |
| B Altura del Capó | 2,73 m (8 ft 11 in) | 2,73 m (8 ft 11 in) | 2,73 m (8 ft 11 in) |
| C Despejo sobre el Suelo | 458 mm (18 in) | 458 mm (18 in) | 458 mm (18 in) |
| D Longitud desde la Línea Central hasta el Eje Delantero | 1,70 m (5 ft 7 in) | 1,70 m (5 ft 7 in) | 1,70 m (5 ft 7 in) |
| E Distancia entre Ejes | 3,46 m (11 ft 4 in) | 3,46 m (11 ft 4 in) | 3,46 m (11 ft 4 in) |
| F Longitud General, Horquillas sobre el Suelo | 9,82 m (32 ft 3 in) | 10,43 m (34 ft 3 in) | 10,49 m (34 ft 5 in) |
| G Altura hasta el Pasador de Pivote, Totalmente Elevado | 4,27 m (14 ft 0 in) | 4,27 m (14 ft 0 in) | 4,84 m (15 ft 11 in) |
| H Alcance, Totalmente Elevado | 0,90 m (35 in) | 0,90 m (35 in) | 1,05 m (3 ft 5 in) |
| I Altura de las Horquillas Totalmente Elevadas | 3,22 m (10 ft 7 in) | 3,22 m (10 ft 7 in) | 3,79 m (12 ft 5 in) |
| J Alcance Máximo a Nivel de las Horquillas | 1,77 m (5 ft 10 in) | 1,77 m (5 ft 10 in) | 2,29 m (7 ft 6 in) |
| K Altura de la Horquilla, Alcance Máximo | 1,29 m (4 ft 3 in) | 1,29 m (4 ft 3 in) | 1,29 m (4 ft 3 in) |
| L Alcance, A Nivel del Suelo | 1,00 m (3 ft 3 in) | 1,00 m (3 ft 3 in) | 1,67 m (5 ft 6 in) |
| M Profundidad Debajo del Nivel del Suelo | 56 mm (2,2 in) | 56 mm (2,2 in) | 59 mm (2,3 in) |
| N Longitud de los Dientes | 1,83 m (72 in) | 2,44 m (96 in) | 1,83 m (72 in) |
| O Posición de Carga, Longitud de los Dientes al 50 % | 0,92 m (36 in) | 1,22 m (48 in) | 0,92 m (36 in) |
| Especificaciones Con Horquillas | | | |
| Carga Límite de Vuelco, Recto, Sin Deflexión de Neumático | | | |
| EPA FT4/Etapa V de la UE | 13 078 kg (28 832 lb) | 11 859 kg (26 144 lb) | 10 941 kg (24 120 lb) |
| Tier 3 de la EPA/Etapa IIIA de la UE | 12 712 kg (28 025 lb) | 11 521 kg (25 399 lb) | 10 621 kg (23 415 lb) |
| Carga Límite de Vuelco, Recto, con Deflexión de Neumático | | | |
| EPA FT4/Etapa V de la UE | 12 666 kg (27 923 lb) | 11 502 kg (25 357 lb) | 10 611 kg (23 393 lb) |
| Tier 3 de la EPA/Etapa IIIA de la UE | 12 318 kg (27 157 lb) | 11 178 kg (24 643 lb) | 10 308 kg (22 725 lb) |
| Carga Límite de Vuelco, 37° Giro Parcial, Sin Deflexión de Neumático | | | |
| EPA FT4/Etapa V de la UE | 11 526 kg (25 410 lb) | 10 428 kg (22 989 lb) | 9586 kg (21 133 lb) |
| Tier 3 de la EPA/Etapa IIIA de la UE | 11 206 kg (24 705 lb) | 10 134 kg (22 342 lb) | 9307 kg (20 518 lb) |
| Carga Límite de Vuelco, 40° Totalmente Articulado, Sin Deflexión de Neumático | | | |
| EPA FT4/Etapa V de la UE | 11 275 kg (24 857 lb) | 10 197 kg (22 480 lb) | 9367 kg (20 650 lb) |
| Tier 3 de la EPA/Etapa IIIA de la UE | 10 963 kg (24 169 lb) | 9909 kg (21 846 lb) | 9094 kg (20 049 lb) |
| Carga Límite de Vuelco, 40° Totalmente Articulado, Con Deflexión de Neumático | | | |
| EPA FT4/Etapa V de la UE | 10 710 kg (23 611 lb) | 9702 kg (21 389 lb) | 8907 kg (19 636 lb) |
| Tier 3 de la EPA/Etapa IIIA de la UE | 10 425 kg (22 983 lb) | 9438 kg (20 807 lb) | 8661 kg (19 094 lb) |
| Carga Operativa Nominal, Carga Límite de Vuelco Totalmente Articulado al 50 %, Con Deflexión de Neumático (según ISO 14397-1)* | | | |
| EPA FT4/Etapa V de la UE | 5355 kg (11 806 lb) | 4851 kg (10 695 lb) | 4454 kg (9 819 lb) |
| Tier 3 de la EPA/Etapa IIIA de la UE | 5213 kg (11 493 lb) | 4719 kg (10 404 lb) | 4331 kg (9 548 lb) |
| Carga Operativa Nominal, Terreno Irregular, Carga Límite de Vuelco al 60 % Totalmente Articulado, Con Deflexión de Neumáticos (de conformidad con EN474-3)* | | | |
| EPA FT4/Etapa V de la UE | 6426 kg (14 167 lb) | 5821 kg (12 833 lb) | 5344 kg (11 781 lb) |
| Tier 3 de la EPA/Etapa IIIA de la UE | 6255 kg (13 790 lb) | 5663 kg (12 485 lb) | 5197 kg (11 457 lb) |
| Carga Operativa Nominal, Terreno Firme y Nivelado, Carga Límite de Vuelco al 80 % Totalmente Articulado, Con Deflexión de Neumático (de conformidad con EN474-3)* | | | |
| EPA FT4/Etapa V de la UE | 8568 kg (18 889 lb) | 7762 kg (17 112 lb) | 7126 kg (15 710 lb) |
| Tier 3 de la EPA/Etapa IIIA de la UE | 8340 kg (18 387 lb) | 7550 kg (16 645 lb) | 6929 kg (15 276 lb) |
| Peso Operativo | | | |
| EPA FT4/Etapa V de la UE | 25 022 kg (55 164 lb) | 25 194 kg (55 543 lb) | 25 562 kg (56 354 lb) |
| Tier 3 de la EPA/Etapa IIIA de la UE | 24 713 kg (54 483 lb) | 24 885 kg (54 862 lb) | 25 253 kg (55 673 lb) |

La información de funcionamiento del cargador se basa en una máquina con varillaje identificado y equipo estándar, motor JD9 PSS 6090 (Tier 4 Final de la EPA/Etapa V de la UE), cabina con diseño ROPS, contrapeso y paragolpes de fundición trasero, protecciones del bastidor lateral de la transmisión, protecciones inferiores, neumáticos estándar, tanque de combustible lleno y operador de 79 kg (175 lb). Esta información se ve afectada por los cambios en los neumáticos, el lastre y los diferentes accesorios.

*Capacidad de funcionamiento nominal basada solo en los accesorios Deere.

744 P-TIER

Si bien se proporcionan información general, imágenes y descripciones, es posible que algunas ilustraciones y algunos textos incluyan opciones y accesorios del producto que NO ESTÁN DISPONIBLES en todas las regiones; en algunos países, los productos y accesorios pueden requerir modificaciones o adiciones para garantizar el cumplimiento de las normas locales de esos países.

| Dimensiones y Especificaciones con Horquillas de Aserradero con Pasador | | | |
|---|---|---|---|
| MANIPULADOR DE TRONCOS 744 P-TIER | | MANIPULADOR DE TUBERÍAS MODELO 744 P-TIER | |
| Elevación Estándar | | Elevación Estándar | |
| Dimensiones con Horquillas de Aserradero | <i>Dentado con longitud de dientes de 1,68 m (66 in)</i> | Especificaciones con Horquillas de Aserradero | <i>Dentado con longitud de dientes de 1,68 m (66 in)</i> |
| Altura hasta la Parte Superior de la Cabina | 3,57 m (11 ft 9 in) | Carga Límite de Vuelco, Derecho, Sin Deflexión | 15 741 kg (34 703 lb) |
| Altura del Capó | 2,73 m (8 ft 11 in) | Carga Límite de Vuelco, Recto, Con Deflexión | 14 973 kg (33 009 lb) |
| Despejo sobre el Suelo | 458 mm (18 in) | Carga Límite de Vuelco, 37° Giro Parcial, Sin Deflexión de Neumático | 13 823 kg (30 474 lb) |
| Longitud desde la Línea Central hasta el Eje Delantero | 1,70 m (5 ft 7 in) | Carga Límite de Vuelco, 40° Giro Completo, Sin Deflexión de Neumático | 13 513 kg (29 791 lb) |
| Distancia entre Ejes | 3,46 m (11 ft 4 in) | Carga Límite de Vuelco, 40° Giro Completo, Con Deflexión de Neumático | 12 474 kg (27 500 lb) |
| Longitud General, Horquillas sobre el Suelo | 9,30 m (30 ft 6 in) | Peso Operativo | 26 155 kg (57 662 lb) |
| Altura hasta el Pasador de Pivote, Totalmente Elevado | 4,27 m (14 ft 0 in) | <i>La información operativa del cargador se basa en la máquina con varillaje identificado y equipo estándar, motor JD9 PSS 6090 (Tier 4 Final de la EPA/Etapa V de la UE), ROPS cabina, contrapeso/paragolpes de fundición trasero, protecciones del bastidor lateral de la transmisión, parte inferior protectores, neumáticos estándar, tanque de combustible lleno y operador de 79 kg (175 lb). Esta información se va afectada por los cambios en los neumáticos, el lastre y los diferentes accesorios.</i> | |
| Alcance, Totalmente Elevado | 2,35 m (7 ft 9 in) | | |
| Altura de las Horquillas Totalmente Elevadas | 3,28 m (10 ft 9 in) | | |
| Alcance Máximo a Nivel de las Horquillas | 3,22 m (10 ft 7 in) | | |
| Altura de la Horquilla, Alcance Máximo | 1,30 m (4 ft 3 in) | | |
| Alcance, a Nivel del Suelo | 2,56 m (8 ft 5 in) | | |
| Profundidad Debajo del Nivel del Suelo | 112 mm (4,4 in) | | |
| Longitud de los Dientes | 1,68 m (66 in) | | |
| Peso de la Pinza | 2381 kg (5250 lb) | | |
| Ancho Total de la Pinza | 2,21 m (87 in) (7 ft 3 in) | | |
| Dimensiones y Especificaciones con Pinza para Tuberías con Pasador | | | |
| MANIPULADOR DE TUBERÍAS MODELO 744 P-TIER | | MANIPULADOR DE TUBERÍAS MODELO 744 P-TIER | |
| Elevación Estándar | | Elevación Estándar | |
| Dimensiones con Pinza para Tuberías | <i>Rockland con 0,09 m x 0,20 m x 2,44 m (3,5 in x 8 in x 96 in) de longitud de dientes</i> | Especificaciones con Pinza para Tuberías | <i>Rockland con 0,09 m x 0,20 m x 2,44 m (3,5 in x 8 in x 96 in) de longitud de dientes</i> |
| Altura hasta la Parte Superior de la Cabina | 3,57 m (11 ft 9 in) | EPA FT4/Etapa V de la UE | Tier 3 de la EPA/Etapa IIIA de la UE |
| Altura del Capó | 2,73 m (8 ft 11 in) | Carga Límite de Vuelco, Derecho, Sin Deflexión | 12 513 kg (27 586 lb) |
| Despejo sobre el Suelo | 458 mm (18,0 in) | Carga Límite de Vuelco, Recto, Con Deflexión de Neumático | 12 024 kg (26 508 lb) |
| Longitud desde la Línea Central hasta el Eje Delantero | 1,70 m (5 ft 7 in) | Carga Límite de Vuelco, 37° Giro Parcial Articulado, Sin Deflexión de Neumático | 10 867 kg (23 957 lb) |
| Distancia entre Ejes | 3,46 m (11 ft 4 in) | Carga Límite de Vuelco, 40° Giro Completo, Sin Deflexión de Neumático | 10 601 kg (23 371 lb) |
| Longitud General, Horquillas sobre el Suelo | 9,91 m (32 ft 6 in) | Carga Límite de Vuelco, 40° Giro Completo, Con Deflexión de Neumático | 9927 kg (21 885 lb) |
| Altura hasta el Pasador de Pivote, Totalmente Elevado | 4,27 m (14 ft 0 in) | Peso Operativo | 27 180 kg (59 922 lb) |
| Alcance, Totalmente Elevado | 3,34 m (11 ft 0 in) | <i>La información operativa del cargador se basa en la máquina con varillaje identificado y equipo estándar, motor JD9 PSS 6090 (Tier 4 Final de la EPA/Etapa V de la UE), ROPS cabina, contrapeso/paragolpes de fundición trasero, protecciones del bastidor lateral de la transmisión, parte inferior protectores, neumáticos estándar, tanque de combustible lleno y operador de 79 kg (175 lb). Esta información se va afectada por los cambios en los neumáticos, el lastre y los diferentes accesorios.</i> | |
| Altura de las Horquillas Totalmente Elevadas | 3,64 m (11 ft 11 in) | | |
| Alcance Máximo a Nivel de las Horquillas | 4,19 m (13 ft 9 in) | | |
| Altura de la Horquilla, Alcance Máximo | 1,30 m (4 ft 3 in) | | |
| Alcance, a Nivel del Suelo | 2,98 m (9 ft 9 in) | | |
| Profundidad Debajo del Nivel del Suelo | 470 mm (18,5 in) | | |
| Longitud de los Dientes | 2,44 m (96 in) | | |
| Peso de la Pinza | 3406 kg (7510 lb) | | |
| Ancho Total de la Pinza | 3,05 m (120 in) (10 ft 0 in) | | |

Si bien se proporcionan información general, imágenes y descripciones, es posible que algunas ilustraciones y algunos textos incluyan opciones y accesorios del producto que NO ESTÁN DISPONIBLES en todas las regiones; en algunos países, los productos y accesorios pueden requerir modificaciones o adiciones para garantizar el cumplimiento de las normas locales de esos países.

Ajustes para Pesos Operativos y Cargas

Límites de Vuelco con Cucharones 744 P-TIER

Los ajustes a los pesos operativos, las cargas límites de vuelco y los neumáticos se basan en una máquina de elevación estándar con cucharón con pasador de rendimiento mejorado de 4 m³ (5,25 yd³) con filo empernable, cabina con diseño ROPS, contrapeso/paragolpes de fundición trasero, protectores de bastidor lateral de la transmisión, protectores inferiores, neumáticos estándar, tanque de combustible lleno y operador de 79 kg (175 lb)*

| Agregar (+) o deducir (-) kg (lb) según se indica para cargadores con llantas de 3 piezas | Carga Límite de Vuelco, Recto | Carga Límite de Vuelco, 37° de Giro Parcial | Carga Límite de Vuelco, 40° Totalmente Articulado | Ancho de Banda de Rodamiento | Ancho Sobre los Neumáticos | Altura Vertical |
|---|-------------------------------|---|---|------------------------------|----------------------------|-------------------|
| Michelin 26,5 R 25, 2 Star L-3 | 0 kg (0 lb) | 0 kg (0 lb) | 0 kg (0 lb) | 0 mm (0 in) | 0 mm (0 in) | 0 mm (0 in) |
| Titan 26,5 R 25, 1 Star L-3 | 0 kg (0 lb) | 0 kg (0 lb) | 0 kg (0 lb) | 0 mm (0 in) | -8 mm (-0,30 in) | +4 mm (+0,15 in) |
| Goodyear 26,5 R 25, 1 Star L-3 | -56 kg (-123 lb) | -42 kg (-93 lb) | -37 kg (-82 lb) | 0 mm (0 in) | 0 mm (0 in) | +4 mm (+0,15 in) |
| Firestone 26,5-25, 20 Lonas L-3 | -360 kg (-794 lb) | -268 kg (-591 lb) | -241 kg (-531 lb) | 0 mm (0 in) | -30 mm (-1,18 in) | +41 mm (+1,61 in) |
| Firestone 26,5-25, 20-Ply L-5 [§] (Tier 3 de la EPA/ Etapa IIIA de la UE solamente) | +312 kg (+688 lb) | +234 kg (+516 lb) | +210 kg (+463 lb) | 0 mm (0 in) | -20 mm (-0,8 in) | +64 mm (+2,51 in) |
| Michelin 775/65 R29, 1 Star L-3 [§] | +726 kg (+1601 lb) | +541 kg (+1193 lb) | +486 kg (+1071 lb) | 0 mm (0 in) | +104 mm (+4,09 in) | +23 mm (+0,91 in) |
| Bridgestone 775/65 R29, 1 Star L-3 [§] | +876 kg (+1931 lb) | +653 kg (+1440 lb) | +586 kg (+1292 lb) | 0 mm (0 in) | +99 mm (+3,90 in) | +14 mm (+0,55 in) |
| Cucharón de Rendimiento Mejorado con Revestimientos de Desgaste de 4,2 m ³ (5,5 yd ³) | +237 kg (+522 lb) | -461 kg (-1016 lb) | -439 kg (-968 lb) | 0 mm (0 in) | 0 mm (0 in) | 0 mm (0 in) |
| Cucharón de Rendimiento Mejorado Con Revestimientos de Desgaste de 4,5 m ³ (5,85 yd ³) | +274 kg (+604 lb) | -603 kg (-1329 lb) | -570 kg (-1257 lb) | 0 mm (0 in) | 0 mm (0 in) | 0 mm (0 in) |
| Pluma de Elevación Alta | +540 kg (+1190 lb) | -4041 kg (-8909 lb) | -3646 kg (-8038 lb) | 0 mm (0 in) | 0 mm (0 in) | 0 mm (0 in) |

*Puede variar según la configuración, el peso y la presión de los neumáticos del vehículo.

§Requiere topes del eje trasero a 8°.

Guías de Selección de Cucharón

| MATERIALES SUELTOS | kg/m ³ | lb/yd ³ | MATERIALES SUELTOS | kg/m ³ | lb/yd ³ |
|--|-------------------|--------------------|---|-------------------|--------------------|
| Arcilla y pedregullo, seco | 1602 | 2700 | Piedra caliza, en bruto, medida | 1570 | 2646 |
| Arcilla, compacta, sólida | 1746 | 2943 | Piedra caliza, medidas mezcladas | 1682 | 2835 |
| Arcilla, excavada en agua | 1282 | 2160 | Piedra caliza, pulverizada o triturada | 1362 | 2295 |
| Arcilla, seca en bulto suelto | 1009 | 1701 | Piedra de arena, extraída | 1314 | 2214 |
| Arena húmeda | 2083 | 3510 | Piedra o grava, de 18,75 mm (0,75 in) | 1602 | 2700 |
| Arena seca | 1762 | 2970 | Piedra o grava, de 37,5 a 87,5 mm (de 1,5 a 3,5 in) | 1442 | 2430 |
| Arena, espacios, llena de agua | 2083 | 3510 | Pizarra, quebrada, triturada | 1362 | 2295 |
| Carbonilla (carbón, ceniza, escoria) | 673 | 1134 | Tierra, frecuentemente con limo, seca | 1218 | 2052 |
| Carbón, antracita, quebrado, suelto | 865 | 1458 | Tierra, húmeda, compacta | 1843 | 3105 |
| Carbón, bituminoso, moderadamente húmedo | 801 | 1350 | Virutas, madera para pulpa de papel | 288 | 486 |
| Escoria, horno granulado | 1955 | 3294 | Yeso | 2275 | 3834 |
| Granito quebrado | 1538 | 2592 | | | |

Factores de Llenado del Cucharón

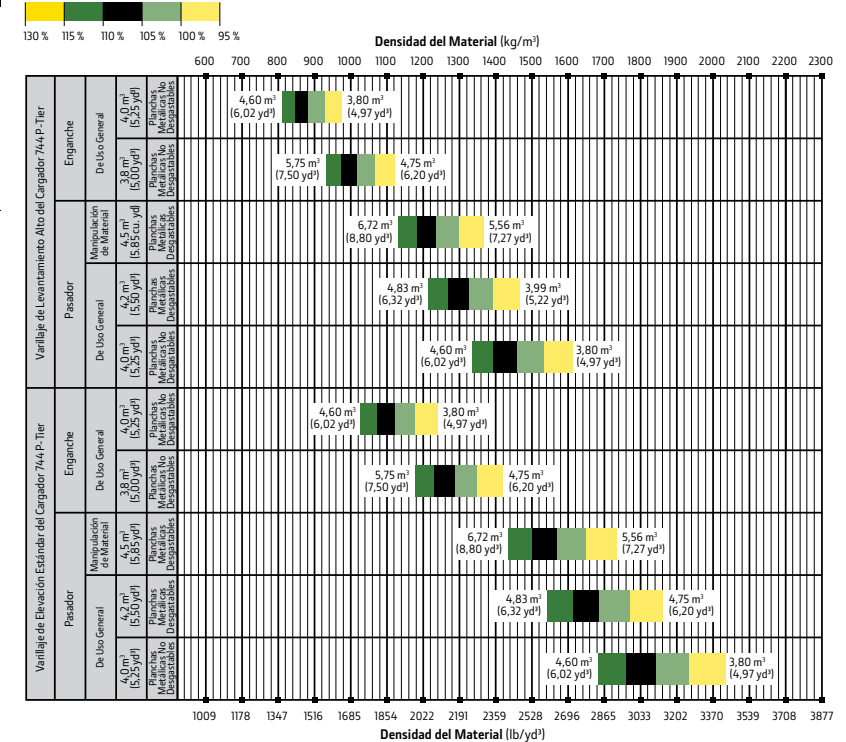

Equipo adicional

Referencias: ● Estándar ▲ Opcional o especial Consulte a su concesionario John Deere para obtener más información.

744 P Motor

- Revestimientos de camisas de cilindro húmedas
- Marcha en vacío automático y apagado automático programables
- Ajuste de marcha en vacío seleccionada de 900 a 1250 r. p. m.
- Protección de sobregiro del arranque
- Temporizador de enfriamiento del motor automático
- Reducción de carga automática para temperaturas excedidas del sistema
- Correa serpentina de transmisión para tensor automático
- Bomba eléctrica de transferencia de combustible
- Filtro de combustible de doble etapa y separador de agua
- Filtro de aceite enroscado vertical de 500 horas
- Luz del compartimiento del motor
- ▲ Tubo de escape de cromo
- ▲ Ayuda de arranque con éter y calentador de bloque del motor (recomendado para arranque en frío a -12° C [10° F])
- Predepurador de aire del motor centrífugo
- ▲ Bloqueo del acelerador

Tren de Potencia

- Corte del embrague con 4 ajustes del operador: Automático, nivel del suelo, pendiente moderada o pendiente pronunciada
- Engranaje alto máximo programable
- Calibración del embrague accionado desde el monitor
- Filtro de transmisión enroscable vertical de 2000 horas
- Tubo de relleno de transmisión y mirilla de nivel
- Puertos de diagnóstico de la transmisión
- Transmisión de 5 velocidades con convertidor de par con bloqueo
- Diferencial de bloqueo frontal
- ▲ Diferencial de bloqueo trasero
- Ajustadores y retractores de frenos
- ▲ Bloqueo de diferencial automático
- Sensor de temperatura de aceite del eje
- Control de patinaje de rueda

Sistema de Enfriamiento Quad-Cool™

- Radiador resistente a los residuos de servicio pesado y paquete de enfriamiento para alta temperatura ambiente
- Acceso a todos los enfriadores desde ambos lados
- Aislado del compartimiento del motor

744 P Sistema de Enfriamiento Quad-Cool (continuación)

- Radiador del motor
- Enfriador del aceite del motor integral
- Enfriador de aceite hidráulico (aceite a aire)
- Enfriador de aceite de la transmisión (aceite a aire)
- Enfriador de aire de carga (aire a aire)
- Enfriador de combustible
- Tanque de recuperación de refrigerante con iluminación debajo del capó
- Sensor de pérdida de refrigerante
- Anticongelante, -37° C (-34° F)
- Sistema de enfriamiento por demanda oscilante
- Protección adjunta de seguridad del ventilador
- Motor del ventilador reversible automático
- Sistemas de freno de servicio y de eje

Sistema Hidráulico

- Control electrohidráulico con topes blandos y ajustes configurables
- Posicionador de cucharón de retorno a la excavación automático y ajustable en la cabina
- Retorno al acarreo y tope de altura de la pluma automática y ajustable en la cabina
- Depósito con mirilla de nivel y tamiz de relleno
- Puertos de diagnóstico del sistema hidráulico
- Filtro en el interior del tanque de 4000 horas
- Controles dactilares de 2 funciones y 2 palancas
- ▲ Palanca de mando de 2 funciones
- ▲ Palanca de mando de 2 funciones con F-N-R (solo volante de dirección)
- ▲ Controles dactilares de 3 funciones y 3 palancas
- ▲ Palanca de mando de 3 funciones con rodillo de 3.ª función integrado
- ▲ Palanca de mando de 3 funciones con rodillo de 3.ª función integrado y F-N-R (solo volante de dirección)
- ▲ Palanca de mando de 4 funciones con rodillos de 3.ª y 4.ª función integrados
- ▲ Palanca de mando de 4 funciones con rodillos de 3.ª y 4.ª función integrados y F-N-R (solo volante de dirección)
- 2 botones multifunción programables
- Ajustes de flujo hidráulico auxiliar ajustables y continuos
- Ajustes programables para accesorios

744 P Sistema Hidráulico (continuación)

- Control de conducción automático con configuración de velocidad ajustable desde el monitor
- ▲ Sistema de control hidráulico para pasadores de bloqueo con acoplador rápido
- ▲ Se recomienda usar líquido hidráulico para bajas temperaturas Hydra™ XR a menos de -25° C (-13° F)

Sistemas de Dirección

- Dirección con palanca de mando con palanca de cambios, F-N-R y claxon
- ▲ Rueda de dirección convencional con perilla giratoria
- ▲ Dirección secundaria

Sistema Eléctrico

- Sistema de distribución de energía eléctrica de estado sólido
- Interruptor de desconexión eléctrica maestro con cerradura
- Cubiertas de seguridad de los terminales de la batería
- Cubierta de seguridad de arranque de derivación en el arrancador
- Acceso remoto de arranque con puente de corriente auxiliar en la caja de la batería
- Precableado para las luces de balizas y estroboscópicas
- ▲ Soporte de baliza (disponible simple o doble)
- ▲ Baliza estroboscópica LED
- Luces: de conducción alógenas con protecciones (2)/Luces de trabajo delanteras (4), en la cabina trasera (2) y en la parrilla trasera (2)/Señales de giro y reflectores delanteros LEF/Luces de detención y luces de retroceso LED
- ▲ Luces LED de trabajo, de conducción y de posición de primera calidad
- Luces de cortesía programables
- Claxon eléctrico
- Alarma de advertencia en reversa
- El monitor LCD multifuncional/multilingüe a color de 178 mm (7 in) incluye: Instrumentos digitales – Pantalla análoga (temperatura de aceite hidráulico, temperatura de refrigerante del motor, temperatura de aceite de transmisión y presión del aceite de motor)/Pantalla digital (r. p. m. del motor, transmisión de marcha/indicador de dirección, medidor de horas, nivel de combustible, nivel de fluido de escape diésel (DEF) (Tier 4 Final de la EPA/Etapa V de la UE), velocímetro, odómetro y consumo promedio de combustible)
- Contador de ciclos integrado con 5 categorías

Si bien se proporcionan información general, imágenes y descripciones, es posible que algunas ilustraciones y algunos textos incluyan opciones y accesorios del producto que NO ESTÁN DISPONIBLES en todas las regiones; en algunos países, los productos y accesorios pueden requerir modificaciones o adiciones para garantizar el cumplimiento de las normas locales de esos países.

La potencia neta del motor corresponde a un equipo estándar, como el filtro de aire, el sistema de escape, el alternador y el ventilador enfriador en condiciones de prueba según la norma ISO 9249. No se requiere una reducción de potencia hasta los 3050 m (10 000 ft) de altitud. Las especificaciones y el diseño están sujetos a modificaciones sin previo aviso. Las especificaciones, con excepción de la capacidad del cucharón, se ajustan a las normas ISO pertinentes. Salvo que se indique lo contrario, estas especificaciones están basadas en una máquina con varillaje pertinente y equipo estándar, cabina con diseño ROPS, contrapeso/paragolpes trasero de fundición, protectores de bastidor lateral de transmisión, protectores inferiores, neumáticos estándar, tanque de combustible lleno y un operador de 79 kg (175 lb).

Equipo adicional *(continuación)*

Referencias: ● Estándar ▲ Opcional o especial Consulte a su concesionario John Deere para obtener más información.

744 P Sistema Eléctrico *(continuación)*

- Luces indicadoras: Opciones estándar y seleccionadas/amarillo: precaución; rojo: parada
- Mensajes de advertencia al operador
- Diagnósticos integrados: detalles de códigos de diagnóstico/valores de los sensores/calibraciones/probador de circuito individual
- ▲ Paquete de prevención de corrosión eléctrica
- ▲ Radio AM/FM/Clima (WB) de primera calidad con Bluetooth®, puerto auxiliar remoto y puerto USB remoto
- ▲ Convertidor de 24 a 12 voltios y 30 amperios con 3 puertos de alimentación en la cabina

Estación del Operador

- Cabina Silenciosa con aire acondicionado/calefacción (ROPS/FOPS Nivel 2, montaje aislador)
- Control de temperatura automático
- Respiradero de descongelación de la ventana trasera
- Arranque sin llave con modos de seguridad múltiples
- Módulo de interruptores sellado con indicadores de función
- Asiento de primera calidad con respaldo alto y ancho, apoyacabezas independiente, calefaccionado y ventilado, forrado en cuero o tela, de superficie inclinable y extensible, con ajustes de amortiguación y con suspensión neumática ajustable de servicio pesado
- Controles hidráulicos y dirección con palanca de mando integrados al asiento
- Cinturón de seguridad naranja brillante de alta visibilidad, de 76 mm (3 in), con resorte de retracción
- Monitoreo del uso del cinturón de seguridad con JDLink™
- ▲ Luz de baliza del indicador del cinturón de seguridad
- Soporte para taza y para termo con correa de sujeción
- Soporte para recipiente con comida o hielera con soportes de amarre
- Luces LED de techo y de lectura
- Gancho para abrigo
- Alfombra para piso de goma
- ▲ Columna de dirección angulable de dos posiciones (solo volante de dirección)
- Compartimiento de almacenamiento manual del operador
- Espejos retrovisores externos (2) e internos (2)
- ▲ Espejos exteriores calefaccionados y ajustables en la cabina con lentes convexas
- Acceso a la estación del operador del lado izquierdo

744 P Estación del Operador *(continuación)*

- Plataformas de lavado de ventanas delanteras con puntos de anclaje del sistema de detención de caídas probados a 2268 kg (5000 lb)
- Escalones resistentes contra deslizamientos y agarraderas ergonómicas
- Parasol delantero abatible
- ▲ Parasol trasero abatible
- Radio CB lista con alimentación de 12 voltios, soporte y antena incluidos
- Lavadores y escobillas para parabrisas frontales y traseros intermitentes
- ▲ Prelimpiador eléctrico de aire de la cabina
- Cámara retrovisora
- ▲ Sistema avanzado de detección de objetos en la parte trasera (FT4 de la EPA/Etapa V de la UE únicamente)
- ▲ Sistema de visión avanzado
- ▲ Sistema de detección de objetos en la parte trasera (Tier 3 de la EPA/ Etapa IIIA de la UE únicamente)
- Compatible con báscula de carga útil
- ▲ SmartWeigh™ listo + prueba
- ▲ SmartWeigh
- ▲ Extintor de incendios

Varillaje del Cargador

- Varillaje del Cargador de Barra Z
- ▲ Varillaje del cargador con Barra Z de Elevación Alta

Cucharones y Accesorios

- ▲ Línea completa de cucharones con pasador, cucharones acoplables y horquillas de John Deere
- ▲ Acoplador hidráulico John Deere que acepta aditamentos de patrón JRB 420
- ▲ Extensión antiderrame del cucharón empernable
- ▲ Juntas de pasadores con bujes (incluidas las juntas estáticas) en cucharones de rendimiento mejorado opcionales

Vehículo Completo

- Sistema de comunicación inalámbrica JDLink (disponible en países específicos; consulte los detalles en su concesionario)
- ▲ Sistema de lubricación automática con sensor de depósito vacío y diagnósticos integrados en el sistema de diagnóstico de la máquina y en las alertas de JDLink
- Amarres frontales y traseros
- Paragolpes de fundición trasero con enganche trasero y pasador de bloqueo
- Barra de bloqueo de articulación
- Barra de bloqueo de servicio para la pluma del cargador con ruedas

744 P Vehículo Completo *(continuación)*

- Articulación de dirección de 40° para cada lado con topes de amortiguación de goma en el bastidor
- Protección contra vandalismo con compartimiento del motor, almacenamiento para contrapeso derecho, caja para batería y acceso de relleno para el radiador, el combustible y la dirección hidráulica con cerradura
- Pasamanos, plataformas y escalones a la derecha y a la izquierda
- Escalones y agarraderas para mantenimiento
- Compartimiento de almacenamiento
- Tamiz para relleno de tanque de combustible
- Protección de tanque de combustible de servicio pesado
- Abastecimiento de combustible y DEF a nivel del suelo
- Servicio diario que se realiza de un mismo lado y desde el suelo
- Drenajes amigables con el ambiente para el motor, la transmisión, el aceite hidráulico y el refrigerante del motor
- Puertos de toma de muestras de líquidos para el motor, la transmisión, el aceite hidráulico y del eje, y el refrigerante del motor
- Neumáticos 26,5 R25 con llantas de 5 piezas
- ▲ Neumáticos 775/65R29 con llantas de 5 piezas
- ▲ Menos ruedas y neumáticos
- ▲ Neumáticos sin llantas
- ▲ Sistema de monitoreo de presión de los neumáticos
- Paquete de nivel de sonido 1
- Paquete de nivel de sonido 2
- ▲ Protectores de bastidor lateral de la transmisión y protectores inferiores
- ▲ Sistema de llenado rápido de combustible
- ▲ Servicio rápido de revisión de fluidos (motor, transmisión, aceite hidráulico y refrigerante del motor)
- Guardabarros, cobertura total, delantero
- ▲ Guardabarros, cobertura total, frontal y trasero
- ▲ Guardabarros, desplazamiento por carretera, cobertura total, delantero y trasero
- ▲ Menos ruedas y neumáticos con topes del eje
- ▲ Neumáticos sin llantas
- Visores de elevación
- ▲ Soportes de montaje con cuña de rueda
- ▲ Soporte y luz de patente
- ▲ Manipulador de troncos (solo Elevación Estándar)
- ▲ Manipulador de tuberías (solo Elevación Estándar)
- ▲ Protectores especiales para aplicaciones de desechos y forestal

Si bien se proporcionan información general, imágenes y descripciones, es posible que algunas ilustraciones y algunos textos incluyan opciones y accesorios del producto que NO ESTÁN DISPONIBLES en todas las regiones; en algunos países, los productos y accesorios pueden requerir modificaciones o adiciones para garantizar el cumplimiento de las normas locales de esos países.

La potencia neta del motor corresponde a un equipo estándar, como el filtro de aire, el sistema de escape, el alternador y el ventilador enfriador en condiciones de prueba según la norma ISO 9249. No se requiere una reducción de potencia hasta los 3050 m (10 000 ft) de altitud. Las especificaciones y el diseño están sujetos a modificaciones sin previo aviso. Las especificaciones, con excepción de la capacidad del cucharón, se ajustan a las normas ISO pertinentes. Salvo que se indique lo contrario, estas especificaciones están basadas en una máquina con varillaje pertinente y equipo estándar, cabina con diseño ROPS, contrapeso/paragolpes trasero de fundición, protectores de bastidor lateral de transmisión, protectores inferiores, neumáticos estándar, tanque de combustible lleno y un operador de 79 kg (175 lb).



MW744PAULA (23-07)

 **JOHN DEERE**